

LITTLE BEAVER

Souffleur à main

DUETBL228

Instructions

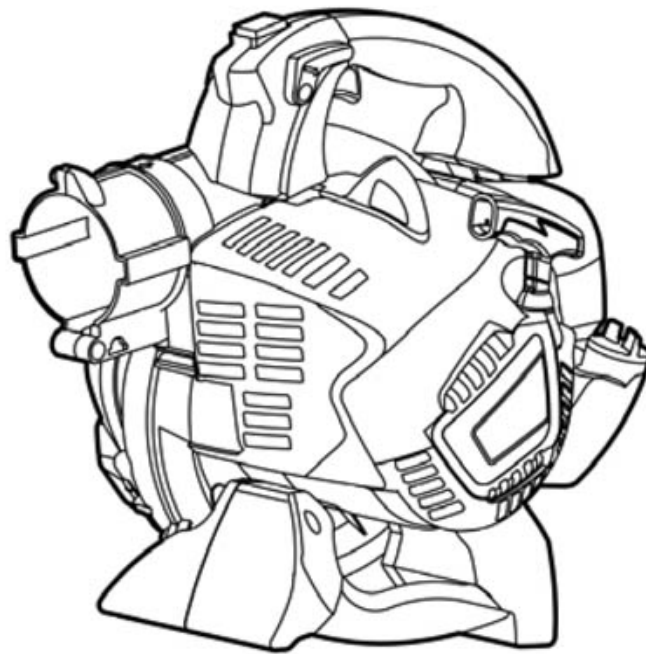

AVERTISSEMENT

- Avant d'utiliser nos produits, veuillez lire attentivement ce manuel pour comprendre la bonne utilisation de votre appareil.
- Gardez ces instructions à portée de main.

CONTENU

COMMENT LIRE LE MANUEL

Certains paragraphes du manuel contiennent des informations particulièrement significatives et sont marqués par différents niveaux de surlignage ayant la signification suivante :

REMARQUE ou IMPORTANT

Celles-ci donnent des détails ou des informations complémentaires sur ce qui a déjà été dit et visent à éviter des dommages à la machine ou à provoquer d'autres dommages.



Le non-respect entraînera un risque de blessures graves, voire de mort, pour soi-même ou pour autrui.

Apprendre à connaître la machine	2
Règles de sécurité	5
Mode d'emploi	9
1. Préparez la machine.....	10
2. Se préparer au travail	11
3. Utilisation de la machine	12
4. Modes de fonctionnement	13
5. Entretien courant.....	14
6. Entretien extraordinaire	16
7. Dépannage	17
Informations techniques	18

APPRENDRE À CONNAÎTRE LA MACHINE

DESCRIPTION ET UTILISATION DE LA MACHINE

Cette machine consiste essentiellement en un moteur qui actionne un rotor capable de produire un flux d'air à grande vitesse.

Utilisation prévue

Cette machine a été conçue et fabriquée pour :

- balayer les feuilles, l'herbe, le papier et les matériaux similaires, par ex. dans les pelouses, les allées, les parkings et les routes.

Toute autre utilisation différente de celles mentionnées ci-dessus pourrait être dangereuse, nuire aux personnes et/ou endommager les choses et la machine.

Types d'utilisateurs

Cette machine est destinée à être utilisée par des consommateurs, c'est-à-dire des opérateurs non professionnels. La machine est destinée à un usage « DIV » uniquement.

Utilisation incorrecte

La machine ne doit pas être utilisée pour souffler des matières dangereuses, par ex. accumulation de produits inflammables ou explosifs, de braises chaudes ou de matériaux de combustion sans flamme, de cigarettes allumées, de morceaux de verre, d'objets pointus, d'objets métalliques, de pierres et de tout autre objet pouvant être dangereux pour l'opérateur et autrui.

APPRENDRE À CONNAÎTRE LA MACHINE

Des exemples d'utilisation inappropriée peuvent inclure, sans s'y limiter :

- diriger le tir aérien vers des personnes et/ou des animaux ;
- utiliser la machine sans les accessoires spécifiquement fournis par le fabricant pour des usages spécifiques, ou utiliser les accessoires d'une manière non prévue dans ces instructions ;
- utilisation de la machine par plusieurs personnes.

ÉTIQUETTE D'IDENTIFICATION (SYMBOLE) ET COMPOSANTS DE LA MACHINE

Votre machine doit être utilisée avec précaution. Des symboles ont donc été placés sur différentes parties de la machine pour rappeler les principales précautions à prendre. Leur signification est expliquée ci-dessous. Il vous est également demandé de lire attentivement les règles de sécurité figurant dans le chapitre spécifique de ce manuel. Remplacez les étiquettes endommagées ou illisibles.



- (a). Actionner le commutateur du moteur
En plaçant l'interrupteur sur la position «O», le moteur s'arrête immédiatement. «O» Arrête, «Je» Commence



- (b). Avertissement! Danger. Ne pas utiliser correctement cette machine peut être dangereux pour soi-même et pour les autres. Lisez le manuel d'instructions avant d'utiliser la machine.



- (c). Gardez toutes les personnes éloignées de la zone de travail pendant l'utilisation.



- (d). Si vous utilisez la machine quotidiennement dans des conditions normales, vous pouvez être exposé à un niveau sonore de 85 dB (A) ou plus. Portez des lunettes de sécurité et une protection auditive.

- (e). Portez des gants et des chaussures de protection !



- (F). Risque de mutilation ! N'utilisez jamais la machine avec la grille ouverte.



- (g). Garantie Levier de puissance de bruit d'émission pondéré

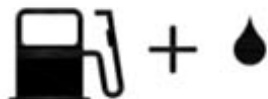

- (h). Réservoir de mélange de carburant

APPRENDRE À CONNAÎTRE LA MACHINE



(i). Fermez le starter

(j). Ouvrez le starter.

(k). Réglage du carburateur
«H» réglage haute vitesse, «L» réglage basse vitesse

(l). Régime moteur variable en continu

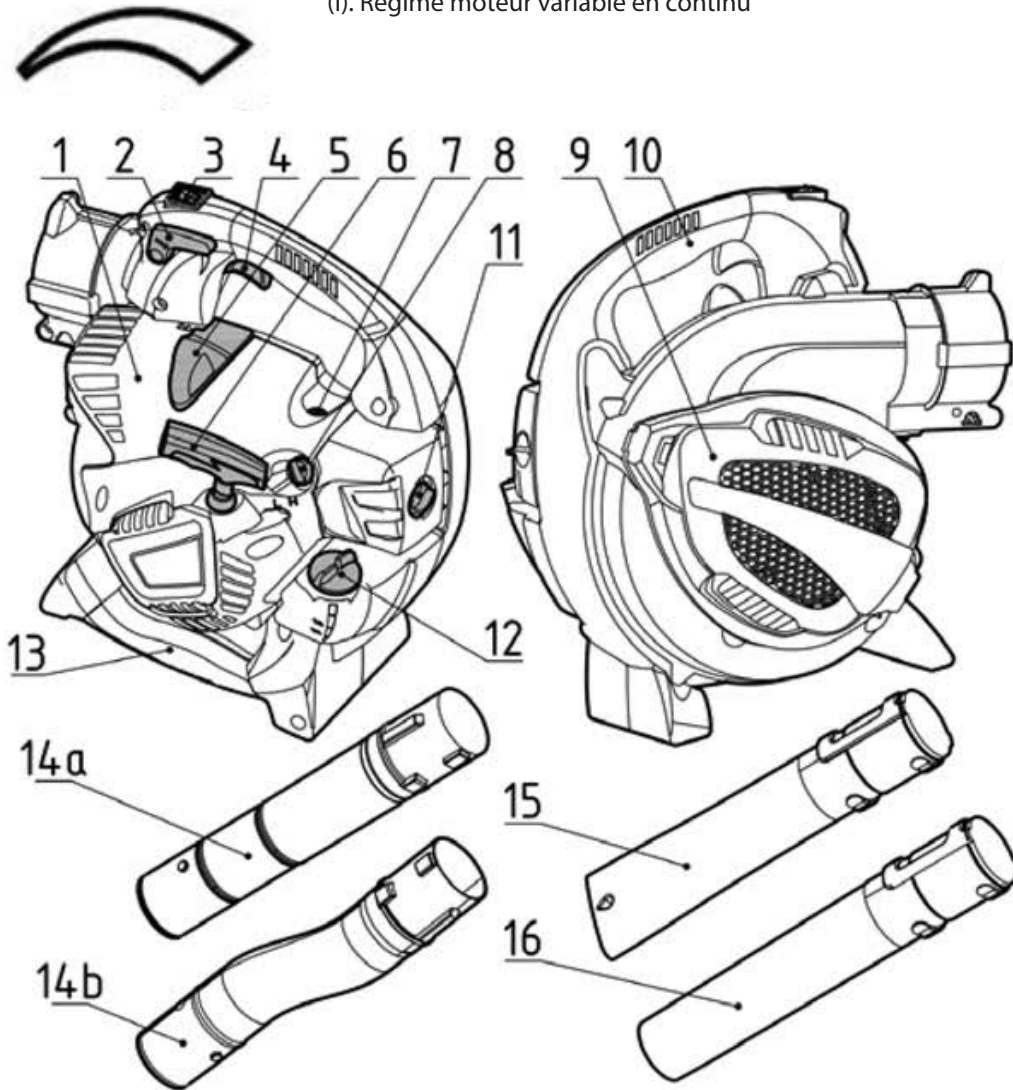

1. Moteur
2. Dispositif de réglage des gaz
3. Interrupteur du moteur
4. Déclencheur d'accélérateur
5. Bougie d'allumage
6. Poignée de démarrage
7. Blub d'amorce
8. Bouton de starter
9. Grille d'admission

10. Poignée supérieure
11. Vis du filtre à air
12. Bouchon du réservoir de carburant
13. Poignée inférieure
- 14a. Premier tube de soufflage (droit)
- 14b. Premier tube de soufflage (courbé)
15. Deuxième tube de soufflage (extrémité plate)
16. Deuxième tube de soufflage (extrémité ronde)

RÈGLES DE SÉCURITÉ

Cette machine est extrêmement bruyante et les opérateurs doivent porter des équipements de protection acoustique.

A) FORMATION

- 1) AVERTISSEMENT ! Lisez attentivement ces instructions avant d'utiliser la machine. Familiarisez-vous avec les commandes et la bonne utilisation de la machine. Apprenez à arrêter le moteur rapidement.
- 2) Ne laissez jamais des enfants ou des personnes ne connaissant pas ces instructions utiliser la machine. Les lois locales peuvent restreindre l'âge minimum de l'opérateur.
- 3) N'utilisez jamais la machine si l'utilisateur est fatigué ou malade, ou s'il a pris des médicaments, des drogues, de l'alcool ou toute autre substance susceptible de ralentir ses réflexes et de compromettre son jugement.
- 4) Gardez à l'esprit que l'opérateur ou l'utilisateur est responsable des accidents ou événements inattendus survenant à d'autres personnes ou à leurs biens.
- 5) Si la machine est vendue ou prêtée à d'autres, assurez-vous que l'opérateur prend connaissance des instructions d'utilisation contenues dans ce manuel.

B) OPÉRATIONS PRÉLIMINAIRES

- 1) Portez toujours des vêtements adéquats qui ne gênent pas les mouvements lors de l'utilisation de la machine.
 - Portez toujours des vêtements de protection ajustés, des gants anti-vibrations, des lunettes de protection, un demi-masque respiratoire, un équipement de protection acoustique, des bottes de sécurité anti-cisaillement à semelles antidérapantes.
 - Ne portez jamais d'écharpes, de chemises, de colliers ou tout autre accessoire suspendu ou battant qui pourrait s'accrocher dans la machine.
 - Attachez vos cheveux s'ils sont longs.
 - Un masque respiratoire doit être utilisé lorsqu'il existe un risque de poussière.
- 2) AVERTISSEMENT : DANGER ! L'essence est hautement inflammable.
 - conserver le carburant dans des conteneurs spécialement fabriqués et homologués pour cet usage ;
 - ajouter du carburant, à l'aide d'un entonnoir, uniquement à l'extérieur ; ne pas fumer pendant cette opération et à chaque manipulation de carburant ;
 - ouvrir lentement le réservoir de carburant pour permettre à la pression à l'intérieur de diminuer progressivement ;
 - ajouter du carburant avant de démarrer le moteur ; ne retirez jamais le bouchon du réservoir et n'ajoutez jamais de carburant lorsque le moteur tourne ou lorsque le moteur est chaud ;
 - si vous avez renversé du carburant, n'essayez pas de démarrer le moteur mais éloignez la machine de la zone de déversement et évitez de créer toute source d'inflammation jusqu'à ce que le carburant se soit évaporé et que les vapeurs de carburant se soient dissipées ;
 - Remettez toujours les bouchons du réservoir et du réservoir de carburant et serrez-les bien ;
 - nettoyer immédiatement toute trace de carburant déversé sur la machine ou au sol ;
 - ne démarrez jamais la machine à l'endroit même où vous l'avez remplie de carburant ; le moteur doit être démarré dans une zone située à au moins 3 mètres de l'endroit où vous avez fait le plein de carburant ;
 - assurez-vous que vos vêtements n'entrent pas en contact avec le carburant, au contraire changez-vous avant de démarrer le moteur.

RÈGLES DE SÉCURITÉ

4) Remplacer les silencieux défectueux ou endommagés.

5) N'utilisez jamais une machine défectueuse. Avant d'utiliser la machine, procéder à une inspection minutieuse de l'efficacité de la machine et en particulier :

- la gâchette d'accélérateur doit bouger librement, elle ne doit pas avoir besoin d'être forcée et doit revenir automatiquement et rapidement en position neutre ;
- le bouton de l'interrupteur d'arrêt du moteur doit pouvoir passer facilement d'une position à l'autre ;
- les câbles électriques et notamment le câble de bougie doivent être en parfait état pour éviter la génération d'éventuelles étincelles, et le capuchon doit être correctement mis en place sur la bougie ;
- les poignées de la machine et les dispositifs de protection doivent être propres, secs et bien fixés à la machine ;
- les protections doivent être montées avant le démarrage et ne jamais être endommagées ;
- le rotor ne doit jamais être endommagé ;

6) Inspectez minutieusement toute la zone de travail et utilisez un râteau ou une brosse de jardin pour détacher manuellement les débris et enlever tout ce qui pourrait être projeté par la machine ou constituer une source dangereuse (pierres, branches, fil de fer, os etc.)

(7) Vérifiez toujours la présence d'objets susceptibles de bloquer la grille d'entrée d'air avant de commencer le travail. Une prise d'air obstruée réduit la capacité de soufflage de la machine et augmente la température de fonctionnement du moteur, ce qui peut entraîner une panne moteur. Arrêtez le moteur et retirez l'objet.

(8) Si la machine prend feu ou si une autre urgence survient qui vous oblige à vous détacher de la machine, ouvrez les sangles du harnais et laissez la machine tomber vers l'arrière.

C) PENDANT L'UTILISATION

1) Ne faites pas fonctionner le moteur dans un espace confiné où des vapeurs dangereuses de monoxyde de carbone peuvent se développer.

2) Travaillez uniquement à la lumière du jour ou avec une bonne lumière artificielle et de bonnes conditions de visibilité.

3) Lorsque vous travaillez dans des sols secs et poussiéreux, il est recommandé d'humidifier légèrement la surface.

4) Essayez de ne causer aucune perturbation. Utilisez cette machine uniquement à des heures raisonnables de la journée (pas tôt le matin ou tard le soir lorsque le bruit pourrait provoquer des perturbations).

5) Ne pas monter sur la machine des équipements ou accessoires non prévus ou approuvés par le fabricant. Les modifications et/ou accessoires non autorisés peuvent entraîner des blessures graves ou la mort de l'opérateur ou d'autrui.

6) N'utilisez jamais la machine :

Sans monter tous les accessoires prévus pour chaque utilisation ;

Lorsque des personnes, en particulier des enfants ou des animaux domestiques, se trouvent à proximité ;

Dans des espaces confinés, en présence de fumées, dans un environnement explosif ou à proximité de matériaux ou d'équipements électriques inflammables.

7) Adoptez une position ferme et équilibrée :

- dans la mesure du possible, éviter de travailler sur un sol mouillé et glissant ou en tout cas sur un terrain irrégulier ou escarpé qui ne garantit pas la stabilité de l'opérateur ;
- ne jamais courir, mais marcher prudemment en faisant attention au relief du terrain et aux éventuels obstacles ;
- évaluer les risques potentiels du terrain à travailler et prendre toutes les précautions nécessaires pour assurer votre propre sécurité, notamment en pente ou sur un terrain bosselé, glissant ou instable.

8) Assurez-vous que la machine est bien verrouillée lorsque vous démarrez le moteur :

- Vérifiez qu'il n'y a pas de passants ou d'animaux domestiques à moins de 15 mètres du rayon d'action de la machine ;
- Ne dirigez pas le silencieux et donc les fumées d'échappement vers des matériaux inflammables.

RÈGLES DE SÉCURITÉ

- 9) Ne modifiez pas les réglages du moteur et ne faites pas monter le moteur à un régime excessif.
- 10) Ne forcez pas trop la machine et n'utilisez pas une petite machine pour des travaux lourds. Si vous utilisez la bonne machine, vous réduirez les risques de dangers et améliorerez la qualité de votre travail.
- 11) Assurez-vous que la machine n'entre pas en contact avec des corps étrangers et d'éventuels débris volants et poussières projetés par l'air ; ne dirigez pas le jet d'air en direction de personnes ou d'animaux. Les puissants courants d'air peuvent déplacer des objets à une vitesse telle qu'ils peuvent rebondir et causer de graves blessures aux yeux.
- 12) Faites toujours preuve de la plus grande attention pour éviter que les matériaux ou la poussière retirés ne blessent des personnes ou des animaux ou n'endommagent des biens. Évaluez toujours la direction du vent et ne travaillez jamais contre le vent. Déployez toujours correctement le tube de soufflage pour que le flux d'air fonctionne proche de la terre.
- 14) Pendant l'utilisation, n'obstruez pas les bouches d'aération.
- 15) Le souffleur ne doit pas être utilisé sur une échelle ou un échafaudage.
- 16) Arrêtez le moteur :
- lors du montage ou du retrait des accessoires de soufflage ;
 - chaque fois que vous laissez la machine sans surveillance ;
 - avant de faire le plein ;
 - lors des déplacements entre les zones de travail.
- 17) Arrêtez le moteur et débranchez le câble de bougie :
- avant de vérifier, nettoyer ou intervenir sur la machine ;
 - après l'admission d'un corps étranger. Inspectez la machine pour déceler tout dommage et effectuez les réparations avant de la redémarrer ;
 - si la machine commence à vibrer anormalement (trouver et éliminer immédiatement la cause de la vibration) ;
 - lorsque la machine n'est pas utilisée.
- 18) Pour éviter tout risque d'incendie, ne laissez pas la machine avec le moteur chaud sur des feuilles, de l'herbe sèche ou tout autre matériau inflammable.
- 19) AVERTISSEMENT - Si quelque chose se brise ou si un accident survient pendant le travail, coupez immédiatement le moteur et éloignez la machine pour éviter d'autres dommages ; en cas d'accident entraînant des blessures ou des blessures à des tiers, effectuez immédiatement les premiers secours les plus adaptés à la situation et contactez les autorités médicales pour les soins de santé nécessaires. Retirez soigneusement tous les débris qui pourraient causer des dommages ou blesser des personnes ou des animaux s'ils ne sont pas visibles.
- 20) AVERTISSEMENT Les niveaux de bruit et de vibrations indiqués dans ces instructions sont les niveaux maximaux pour l'utilisation de la machine. Un entretien insuffisant a un impact significatif sur les émissions de vibrations et de bruit. Par conséquent, il est nécessaire de prendre des mesures préventives pour éliminer les dommages possibles dus aux niveaux élevés de bruit et aux contraintes liées aux vibrations. Entretenez bien la machine, portez des protections auditives et faites des pauses pendant le travail.

RÈGLES DE SÉCURITÉ

21) Les pièces en rotation peuvent causer des blessures graves, évitez tout contact avec les pièces en rotation lorsqu'elles tournent encore.

22) N'utilisez pas la machine à proximité de fenêtres ouvertes.

23) Faire fonctionner la machine à une vitesse stable et saisir fermement la poignée avec une force appropriée peut diminuer le niveau de vibration. Un régime moteur faible signifie un niveau sonore faible, faites donc fonctionner la machine au régime moteur le plus bas nécessaire pour accomplir la tâche.

Au cours d'une journée de travail, vous devez prendre des pauses fréquentes et adéquates pour éviter les dommages dus aux vibrations et aux oreilles.

24) Une exposition prolongée aux vibrations peut provoquer des blessures et des troubles neurovasculaires (appelés aussi « syndrome de Raynaud » ou « main blanche »), notamment chez les personnes souffrant de troubles de la circulation. Les symptômes peuvent concerner les mains, les poignets et les doigts et se manifestent par une perte de sensibilité, une torpeur, des démangeaisons, des douleurs et une décoloration ou des modifications structurelles de la peau. Ces effets peuvent être aggravés par des températures ambiantes basses et/ou par une prise trop serrée des poignées. Si les symptômes apparaissent, la durée d'utilisation de la machine doit être réduite et un médecin doit être consulté.

D) ENTRETIEN ET STOCKAGE

1) AVERTISSEMENT : Avant de nettoyer ou d'effectuer des travaux d'entretien, débranchez le capuchon de la bougie et lisez les instructions correspondantes. Portez des vêtements appropriés et des gants de protection chaque fois que vos mains sont en danger.

2) AVERTISSEMENT : N'utilisez jamais la machine avec des pièces usées ou endommagées. Les pièces défectueuses ou usées doivent toujours être remplacées et non réparées. Utiliser uniquement des pièces de rechange d'origine : l'utilisation de pièces non originales et/ou mal montées mettra en danger la machine et compromettra la sécurité, peut provoquer des accidents ou des blessures corporelles pour lesquels le Fabricant n'est en aucun cas responsable.

3) Tous les réglages ou opérations d'entretien non décrits dans ce manuel doivent être effectués par votre revendeur ou par un centre de service spécialisé disposant des connaissances et de l'équipement nécessaires pour garantir que le travail soit effectué correctement en conservant le niveau de sécurité d'origine de la machine. Toute opération effectuée dans des centres non autorisés ou par des personnes non qualifiées annulera totalement la garantie et toutes les obligations et responsabilités du fabricant.

4) Gardez tous les écrous et vis bien serrés pour être sûr que la machine est toujours en bon état de fonctionnement. L'entretien de routine est essentiel pour la sécurité et pour maintenir un niveau de performance élevé.

5) N'effectuez aucun travail sur la machine qui n'est pas décrit dans ce manuel à moins d'être suffisamment qualifié avec les outils appropriés.

6) Ne stockez pas la machine avec du carburant dans le réservoir dans un endroit où les vapeurs de carburant pourraient atteindre une flamme ouverte, une étincelle ou une forte source de chaleur.

7) Laissez le moteur refroidir avant de ranger la machine dans un endroit quelconque.

8) Pour réduire les risques d'incendie, gardez le moteur, le silencieux d'échappement et la zone de stockage de carburant exempts de sciure, de branches, de feuilles ou de graisse excessive ; ne laissez jamais les conteneurs contenant les débris à l'intérieur de la zone de stockage.

9) Si le réservoir de carburant doit être vidé, cela doit être fait à l'extérieur une fois le moteur refroidi.

RÈGLES DE SÉCURITÉ

- 10) Portez des gants de travail lors de tout entretien.
- 11) Avant de ranger la machine, vérifiez que vous avez retiré les clés ou les outils utilisés pour l'entretien.
- 12) Rangez la machine hors de portée des enfants !
- 13) Inspectez souvent le sac pour éviter l'usure et une diminution de la qualité.

E) TRANSPORT ET MANUTENTION

- 1) Chaque fois que la machine doit être manipulée ou transportée, vous devez :
 - Coupez le moteur et débranchez le capuchon de la bougie ;
 - Tenez la machine uniquement à l'aide des poignées et positionnez les tubes de manière à ce qu'ils ne gênent pas.
- 2) Lorsque vous utilisez un véhicule pour transporter la machine, fixez-la fermement en place pour éviter qu'elle ne bascule, ce qui pourrait provoquer des dommages ou un déversement de carburant.

F) PROTECTION DE L'ENVIRONNEMENT

La protection de l'environnement doit être une priorité d'une importance considérable lors de l'utilisation de la machine, au bénéfice à la fois de la coexistence sociale et de l'environnement dans lequel nous vivons. Essayez de ne pas déranger les environs.

- Respecter scrupuleusement les réglementations et dispositions locales en matière d'élimination des huiles, essences, pièces endommagées ou de tout élément ayant un fort impact sur l'environnement ; ces déchets ne doivent pas être éliminés comme des déchets normaux, ils doivent être triés et acheminés vers des déchetteries spécifiées où le matériau sera recyclé.
- Respecter scrupuleusement les réglementations et dispositions locales en matière d'élimination des déchets.
- Au moment du déclassement, ne polluez pas l'environnement.

MODE D'EMPLOI

1. PRÉPARER LA MACHINE

La machine peut être utilisée comme souffleur ; pour ces utilisations, il est nécessaire de disposer correctement les accessoires appropriés inclus avec l'équipement.



AVERTISSEMENT

Le déballage et la finalisation de l'ensemble doivent être effectués sur une surface plane et stable, avec suffisamment d'espace pour déplacer la machine et son emballage, en utilisant toujours un équipement approprié.

IMPORTANT Les systèmes de sécurité empêchent le démarrage du moteur si les tubes d'aspiration ou de soufflage ne sont pas correctement assemblés.

MODE D'EMPLOI

1.1 UTILISATION COMME SOUFFLEUR (Fig. 1)

- Alignez les saillies du premier tube de soufflage (1) avec les compartiments des buses de sortie d'air (2), puis poussez le tube jusqu'à ce qu'il soit bien en place.

- Alignez le compartiment du deuxième tube de soufflage (3) avec la saillie (4) du premier tube, poussez le tube et faites-le tourner de 90 degrés dans le sens des aiguilles d'une montre jusqu'à l'une des deux positions prévues, jusqu'à ce qu'il soit bien en place.

REMARQUE Monter le deuxième tube avec une extrémité plate ou ronde selon le type de travail à accomplir.
Pour retirer le premier tube (1), insérez le tournevis inclus dans le kit dans le trou (5) et appuyez fermement jusqu'à pouvoir faire glisser le tube hors de la buse de sortie d'air.

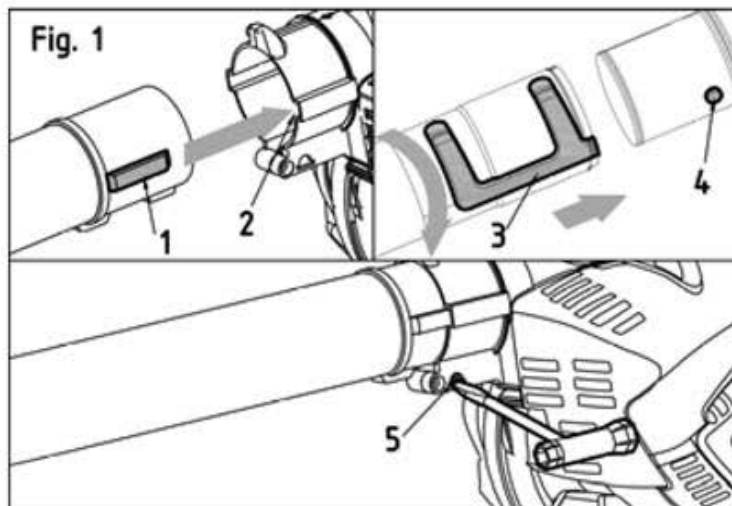

2. PRÉPARATION AU TRAVAIL

2.1 VÉRIFICATION DE LA MACHINE

Avant de commencer les travaux, veuillez :

- vérifier que toutes les vis de la machine sont bien serrées ;
- vérifier que le filtre à air est propre ;
- vérifier que les poignées sont bien fixées ;
- préparer les accessoires en fonction du type de travail (comme souffleur) et s'assurer qu'ils sont correctement montés ;
- faire le plein de carburant comme indiqué ci-dessous.

2.2 PRÉPARATION DU MÉLANGE CARBURANT

Cette machine est équipée d'un moteur à deux temps qui nécessite un mélange d'essence et d'huile lubrifiante.

IMPORTANT L'utilisation seule d'essence endommagera le moteur et entraînera l'annulation de la garantie.

IMPORTANT Utiliser uniquement des carburants et des huiles de qualité pour maintenir des performances élevées et garantir la durée des pièces mécaniques dans le temps.

2.2.1 Caractéristiques de l'essence

Utilisez uniquement de l'essence sans plomb d'une qualité de carburant d'au moins 90 ON.

IMPORTANT L'essence sans plomb a tendance à former des dépôts dans le bidon si elle est conservée plus de 2 mois. Utilisez toujours de l'essence fraîche !

2.2.2 Caractéristiques de l'huile

Utilisez uniquement de l'huile synthétique de première qualité spécialement conçue pour les moteurs à deux temps.

Votre Revendeur peut vous fournir des huiles spécifiquement développées pour ce type de moteur et capables de garantir un haut niveau de protection.

MODE D'EMPLOI

2.2.3 Préparation et conservation du mélange carburé



AVERTISSEMENT

L'essence et le mélange carburé sont hautement inflammables !

- Conserver le mélange essence et carburant dans des récipients à carburant homologués, dans un endroit sûr, à l'écart de toute flamme ou source de chaleur.

Ne laissez jamais les récipients à la portée des enfants.

Ne fumez jamais pendant la préparation du mélange et évitez d'inhaler les vapeurs d'essence.

Pour préparer le mélange carburé :

- Versez environ la moitié de la quantité d'essence dans un réservoir homologué.

- Ajoutez toute l'huile, selon le tableau.

- Ajoutez le reste de l'essence.

- Fermez le dessus et secouez bien.

IMPORTANT Le mélange carburé a tendance à vieillir. Ne préparez pas de quantités excessives de mélange carburé pour éviter la formation de dépôts.

IMPORTANT Gardez les récipients d'essence et de mélange de carburant séparés et facilement identifiables pour éviter l'erreur d'utiliser l'un à la place de l'autre.

IMPORTANT Nettoyer périodiquement les réservoirs d'essence et de mélange de carburant pour éliminer d'éventuels dépôts.

2.3 RAVITAILLEMENT



AVERTISSEMENT

Ne fumez jamais pendant le ravitaillement et évitez d'inhaler les vapeurs d'essence.

Ouvrez délicatement le haut du réservoir car une pression aurait pu se former à l'intérieur.

Avant de faire le plein :

- Placer la machine sur une surface grasse et stable, avec le bouchon du réservoir de carburant tourné vers le haut.

- Nettoyer le bouchon du réservoir de carburant et ses environs pour éviter que des saletés ne pénètrent dans le réservoir lors du remplissage.

- Ouvrir délicatement le bouchon du réservoir de carburant pour permettre à la pression à l'intérieur de diminuer progressivement.

Attiser:

- Bien agiter le réservoir avec le mélange carburé.

- A l'aide d'un entonnoir, verser dans le flacon gradué fourni une quantité de mélange carburé adaptée au travail à effectuer.

- Faire le plein sans remplir le réservoir jusqu'au bord (Fig. 3).

REMARQUE Il est préférable de remplir le réservoir de la machine avec une bouteille graduée à moitié environ.



AVERTISSEMENT

Fermez toujours fermement le bouchon du réservoir de carburant. Nettoyez immédiatement toute trace de carburant qui aurait pu couler sur la machine ou sur le sol et ne démarrez pas le moteur tant que les vapeurs d'essence ne se sont pas dissipées.

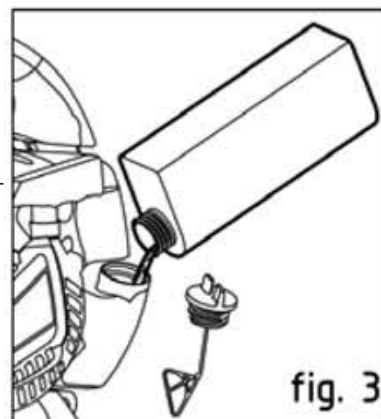

MODE D'EMPLOI

3. UTILISATION DE LA MACHINE

3.1 DÉMARRAGE DE LA MACHINE

Avant de démarrer le moteur, placez la machine sur un sol stable et assurez-vous que les tubes de soufflage ou d'aspiration ne soient pas écrasés.

3.1.1 Démarrage à froid (Fig.4)

Un démarrage « à froid » du moteur signifie le démarrer au moins 5 minutes après son arrêt ou après avoir fait le plein.

1. Actionnez le levier de starter en déplaçant le levier (2) sur « CHOKE ».
2. Appuyez 7 à 10 fois sur le bouton du dispositif d'amorçage (3) pour amorcer le carburateur.
3. Tenez fermement la machine avec une main sur la poignée (6), afin de ne pas perdre le contrôle de la machine lors du démarrage.
4. Tirez lentement sur la corde du démarreur pendant 10 à 15 cm jusqu'à ce que vous sentiez une certaine résistance, puis tirez-la fort plusieurs fois jusqu'à ce que vous entendiez le moteur tourner.

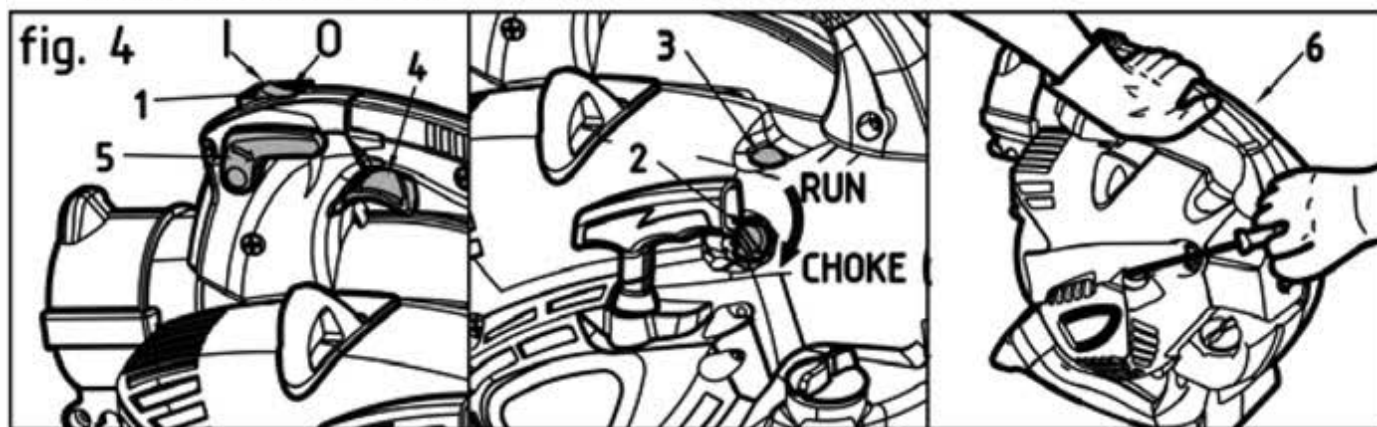

IMPORTANT Pour éviter de casser le câble de démarrage, ne le tirez pas sur toute sa longueur et ne le laissez pas glisser le long du bord du trou de guidage du câble. Relâchez progressivement le démarreur pour éviter de le laisser repartir de manière incontrôlable.

5. Mettez le levier (2) en position «RUN».
6. Tirez à nouveau sur la poignée du démarreur jusqu'à ce que le moteur démarre normalement.
7. Lorsque le moteur a démarré, appuyez et relâchez la gâchette d'accélérateur (4) pour permettre au moteur de tourner au ralenti.
8. Faites tourner légèrement le moteur à l'aide de la gâchette d'accélérateur pour le réchauffer avant d'utiliser la machine.

IMPORTANT Si le câble du démarreur est tiré à plusieurs reprises avec le starter activé, cela peut noyer le moteur et rendre le démarrage difficile.

Si vous alimentez le moteur, répétez la procédure de démarrage à chaud plusieurs fois pour éliminer tout excès de carburant.

3.1.2 Démarrage à chaud

Pour démarrer le moteur à chaud immédiatement après son arrêt, suivez les étapes 2 - 3 - 4 - 6 de la procédure ci-dessus, en vous assurant que l'amorce (3) est activée 2 à 3 fois seulement.

MODE D'EMPLOI

3.2 RÉGLAGE DE LA VITESSE (Fig. 4)

Le régime du rotor doit être proportionné au type de travail et régulé par la gâchette d'accélérateur (4) située sur la poignée supérieure. La gâchette d'accélérateur peut être maintenue dans n'importe quelle position requise en engageant le dispositif de réglage de l'accélérateur (5).

3.3 ARRÊT DU MOTEUR (Fig. 4)

Pour arrêter le moteur :

- Tourner le dispositif de réglage du papillon vers le bas (5).
- Relâchez la gâchette d'accélérateur (4).
- Appuyer et maintenir l'interrupteur (1) en position « 0 » jusqu'à ce que le moteur s'éteigne, puis relâcher l'interrupteur qui se mettra automatiquement en position « I » prêt pour la prochaine procédure de démarrage.

4. MODES DE FONCTIONNEMENT

4.1 UTILISATION COMME SOUFFLEUR



AVERTISSEMENT

Pendant le travail, la machine doit toujours être fermement tenue avec la main droite sur la poignée supérieure.

Le régime moteur doit être adapté au type de matériau à enlever :

- utiliser le moteur à bas régime pour les matériaux légers et les petits buissons sur la pelouse ;
- utiliser le moteur à vitesse moyenne pour déplacer l'herbe et les feuilles légères sur un trottoir ou un sol solide ;
- utiliser le moteur à régime élevé pour les matériaux plus lourds comme la neige fraîche ou les saletés volumineuses.



AVERTISSEMENT

Faites toujours très attention pour éviter que les matériaux ou la poussière retirés ne blessent des personnes ou des animaux ou n'endommagent des biens. Évaluez toujours la direction du vent et ne travaillez jamais contre le vent.

ENTRETIEN

5. ENTRETIEN RÉGULIER



AVERTISSEMENT

Un entretien correct est essentiel pour maintenir l'efficacité et la sécurité d'origine de la machine dans le temps.

Lors des opérations de maintenance :

- Retirez le capuchon de la bougie.
- Attendez que le moteur soit suffisamment froid.
- Portez des gants de protection.
- Ne pas travailler sur la machine si vous ne possédez pas les compétences et les outils nécessaires.

ENTRETIEN

5.1 STOCKAGE

Après chaque séance de travail, nettoyez soigneusement la machine pour éliminer toute la poussière et les débris, et réparez ou remplacez toutes les pièces défectueuses. La machine doit être stockée dans un endroit sec, à l'abri des éléments.

5.2 CYLINDRE ET SILENCIEUX

Pour réduire les risques d'incendie, nettoyez périodiquement les ailettes du cylindre avec de l'air comprimé et débarrassez la zone du silencieux de la poussière, des feuilles ou d'autres débris.

5.3 SYSTÈME DE DÉMARRAGE

Pour éviter une surchauffe et des dommages au moteur, gardez toujours les bouches d'aération de refroidissement propres et exemptes de sciure et de débris.

Le câble de démarrage doit être remplacé dès qu'il présente des signes d'usure.

5.4 ÉCROUS ET VIS

Vérifiez périodiquement que tous les écrous et vis sont bien serrés et que les poignées sont bien serrées.

IMPORTANT Le nettoyage du filtre à air est indispensable pour garantir l'efficacité et la durée de vie de la machine. Ne travaillez pas avec un filtre endommagé ou sans filtre, car cela pourrait endommager le moteur de manière permanente. Il doit être nettoyé toutes les 8 à 10 heures de travail.

Nettoyez le filtre comme suit :

- Desserrez le bouton (1), retirez le couvercle (2) et l'élément filtrant (3).
- Laver l'élément filtrant (3) avec de l'eau et du savon. N'utilisez pas d'essence ou d'autres solvants.
- Laisser sécher le filtre à l'air libre.
- Remettre l'élément filtrant (3) et le couvercle (2) et serrer le bouton (1).

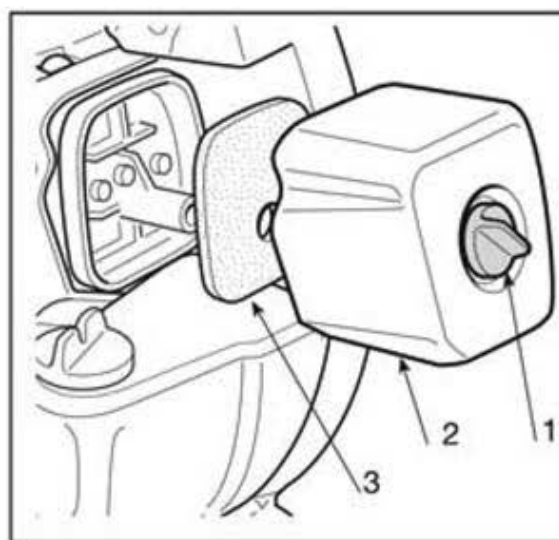

5.6 CONTROLE DE LA BOUGIE D'ALLUMAGE

Retirez et nettoyez périodiquement la bougie d'allumage à l'aide d'une brosse métallique pour éliminer tout dépôt. Vérifiez et ré-initialisez la distance correcte entre les électrodes. Remplacez la bougie d'allumage et fixez-la fermement à l'aide de la clé fournie. La bougie d'allumage doit être remplacée par une bougie ayant les mêmes caractéristiques chaque fois que les électrodes ont brûlé ou que l'isolation est usée, et en tout cas toutes les 50 heures de travail.

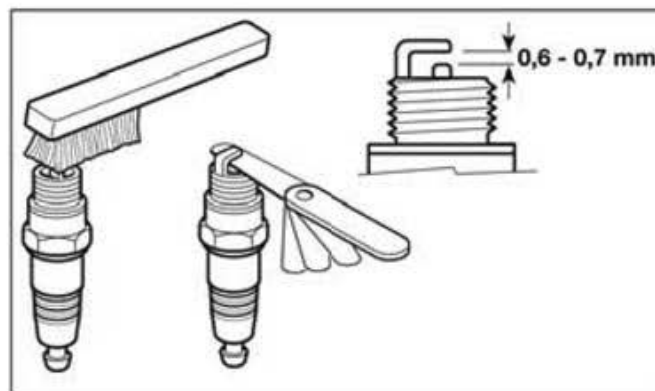

ENTRETIEN

5.7 RÉGLAGES DU CARBURATEUR

IMPORTANT Lorsque le moteur a tendance à s'arrêter ou qu'il n'y a pas de grande différence de régime lors de l'utilisation de la gâchette des gaz, il est recommandé d'ajuster les réglages de la carburation. Cette opération doit être effectuée uniquement par votre revendeur.

5.8 LONGUES PÉRIODES D'INCONVENTION

IMPORTANT Si la machine ne sera pas utilisée pendant une période de plus de 2-3 mois, il est recommandé de suivre quelques conseils pour éviter des difficultés lorsque vous souhaitez utiliser la machine et pour éviter des dommages permanents au moteur.

5.8.1 Stockage

Avant de ranger la machine :

- Videz le réservoir de carburant.
- Démarrer le moteur et le faire tourner au ralenti jusqu'à l'arrêt, afin qu'il consomme tout le carburant qui reste dans le carburateur.
- Laisser refroidir le moteur et retirer le capuchon de bougie.

5.8.2 Reprise du travail

Lorsque vous souhaitez recommencer à utiliser la machine :

Remplacez le capuchon de la bougie d'allumage.

- Préparer la machine comme indiqué dans le paragraphe « Préparation au travail ».

ENTRETIEN

5.9 DÉLAIS DE MAINTENANCE

Les intervalles suivants s'appliquent uniquement aux conditions de fonctionnement normales. Si votre temps de travail quotidien est plus long ou si les conditions d'exploitation sont difficiles (zone de travail très poussiéreuse, etc.), raccourcissez en conséquence les intervalles indiqués.											
Machine complète	Inspection visuelle (état, usure, fuites)	*		*							
	Nettoyer		*								
Poignée de commande	Vérifier le fonctionnement	*		*							
Filtre à air	Nettoyer						*	*			*
	Remplacer								*		*
Filtre à carburant	Vérifier						*				
	Remplacer le filtre ¹						*		*		*
Carburateur	Vérifier le réglage du ralenti	*		*							
	Réajuster le ralenti										*
Bougie d'allumage	Nettoyer et réajuster l'écartement des électrodes toutes les 10 heures de travail						*				
	Remplacer après 100 heures de fonctionnement										
Entrées de refroidissement	Clean										*
Toutes les vis accessibles	Vérifier						*				
	Resserrer										*
Éléments anti-vibrations	Vérifier	*					*				*
	Remplacer ¹⁾								*		
Étiquettes de sécurité	Remplacer								*		
Silencieux	Nettoyer ¹⁾						*				

1) LITTLE BEAVER recommande que ce travail soit effectué par un revendeur réparateur LITTLE BEAVER. Utilisez uniquement les pièces de rechange recommandées par LITTLE BEAVER.

6. ENTRETIEN EXTRAORDINAIRE

Ce travail doit être effectué exclusivement par votre Concessionnaire.

Toutes les opérations effectuées dans des centres non autorisés ou par des personnes non qualifiées annuleront totalement la garantie.

6.1 FILTRE À CARBURANT

À l'intérieur du réservoir de carburant se trouve un filtre qui empêche les impuretés de pénétrer dans le moteur.

Le filtre doit être remplacé une fois par an par votre revendeur.

6.2 RÉGLAGES DU CARBURATEUR

Le carburateur est réglé par le constructeur pour obtenir des performances maximales dans toutes les situations, avec une émission minimale de gaz toxiques conformément à la réglementation en vigueur.

En cas de mauvaises performances, contactez votre revendeur pour un contrôle de la carburation et du moteur.

DÉPANNAGE

7. DÉPANNAGE

Que faire quand...			
Origine du problème	Action corrective	Origine du problème	Action corrective
1. Le moteur ne démarre pas ou ne continue pas à tourner		3. Le moteur tourne irrégulièrement et manque de puissance lorsqu'il monte en régime	
Procédure de démarrage incorrecte	Suivez les instructions (voir chapitre 3)	Bougie d'allumage sale ou distance incorrecte entre les électrodes	Vérifier la bougie (voir chapitre 5)
Bougie d'allumage sale ou distance incorrecte entre les électrodes	Vérifier la bougie (voir chapitre 5)	Problèmes de carburation	Contactez votre revendeur
Filtre à air bouché	Nettoyer ou remplacer le filtre (voir chapitre 5)	4. Le moteur produit trop de fumée	
Problèmes de carburation	Contactez votre revendeur	Composition incorrecte du mélange de carburant	Préparer le mélange carburé selon les instructions (voir chapitre 2)
		Problème de carburation	Contactez votre revendeur
Grille d'admission ouverte	Fermez la grille	5. La machine se met à vibrer anormalement	
Tube de soufflage non monté	Monter le tube	Pièces endommagées ou desserrées	Arrêtez la machine et débranchez le câble de la bougie. Inspectez les dommages. Vérifiez et serrez toutes les pièces desserrées. Faites effectuer tous les contrôles, réparations et remplacements uniquement par un centre spécialisé.
2. Le moteur démarre mais manque de puissance			
Filtre à air bouché	Nettoyer ou remplacer le filtre (voir chapitre 5)		
Problème de carburation	Contactez votre revendeur		

INFORMATIONS TECHNIQUES

Données techniques	Unité	DUETBL228
Capacité	cm ³	27,6
Puissance	Kw	0,8
Vitesse de rotation maximale du moteur	min ⁻¹	8300
Bougie d'allumage		CHAMPION RCJ7Y
Mélange (essence : huile 2 temps)		40:1
Capacité du réservoir de carburant	ml	400
Niveau de pression sonore de l'oreille de l'opérateur LpA	dB(A)	93,9
Incertitude des mesures	dB(A)	3
Niveau de puissance acoustique mesuré	dB(A)	106,6
Incertitude des mesures	dB(A)	3
Niveau de puissance acoustique garanti	dB(A)	109
Pression sonore des spectateurs selon B175.2	dB(A)	2,06
Niveau de vibration	m/s ²	1,33
Incertitude des mesures	m/s ²	1,5
Poids (souffleur/aspirateur) -Souffleur -Aspirateur	kg kg	4,7
Flux d'air -Souffler -Aspirer	m ³ /h m ³ /h	610
Vitesse maximale de l'air	m/s	72
Longueur (sans tube)	mm	350
Largeur (sans tube)	mm	250
Hauteur (sans tube)	mm	350