

**GÉNÉRATEUR ONDULEUR
MANUEL DE L'OPÉRATEUR
INSTRUCTIONS ORIGINALES**

MODÈLE : D8600i

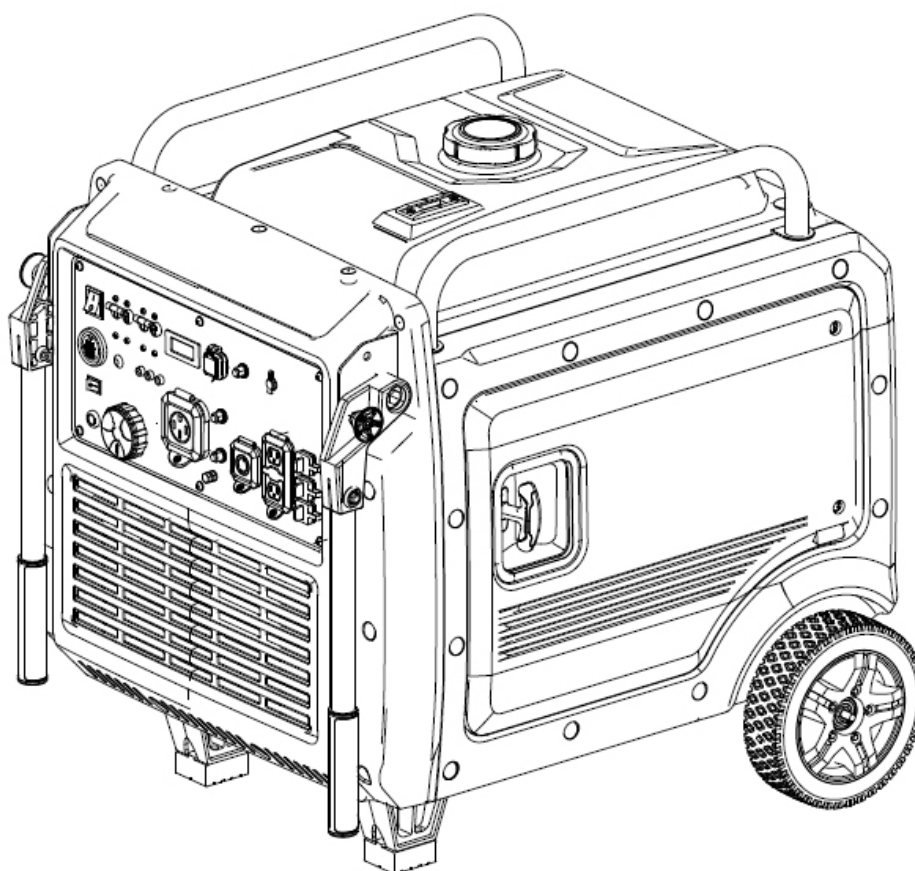

L'image est uniquement pour votre référence

TABLE DES MATIÈRES

Introduction	3
Spécifications du produit	3
Règles de sécurité	4
Symboles de sécurité.....	4
Consignes de sécurité.....	4
Caractéristiques	8
Fonctions du panneau de commande	9
Bouton de démarrage	9
Voyants lumineux.....	9
Disjoncteur CC.....	10
Contrôle ECO du moteur	10
Prises parallèles.....	10
Coupe-batterie.....	11
Bouton-poussoir Démarrage/Arrêt.....	11
Borne de terre.....	11
Assemblée.....	12
Connexion du générateur à un système électrique	12
Ajout de carburant.....	13
Ajout/vérification de l'huile moteur	13
Opération	15
Mise à la terre du générateur	15
Comment démarrer le moteur	15
Comment arrêter le moteur	17
Comment connecter des appareils électroniques	18
Charger une batterie de 12 volts	18
Fonctionnement parallèle CA.....	19
Ne surchargez pas le générateur	20
Guide de référence de puissance	20
Entretien	21
Calendrier d'entretien.....	21
Vérification des bougies d'allumage.....	22
Changement d'huile	23
Filtre à air	24
Contrôler le silencieux et le pare-étincelles.....	24
Filtre à carburant	25
Stockage.....	25
Dépannage.....	27
Diagramme.....	28

INTRODUCTION

Merci d'avoir acheté ce générateur portable de qualité supérieure. En utilisant et en entretenant ce produit comme indiqué dans ce manuel, votre générateur vous offrira de nombreuses années de service fiable.

Spécifications du produit:

Ce générateur est un générateur portable à courant alternatif (CA), alimenté par un moteur et à champ tournant. Il est conçu pour fournir de l'énergie électrique pour faire fonctionner des outils, des appareils électroménagers, du matériel de camping, de l'éclairage ou pour servir de source d'alimentation de secours en cas de panne de courant.

Spécification de la génératrice

Modèle	D8600i
Voltage	120V/240V
Fréquence	60Hz
Puissance (COP)	8.2kw
Puissance (Max.)	8.5kw
Prise USB	5V/3.1A
Sortie parallèle	Oui
Type de moteur	4 temps/monocylindre/OHV
Cylindrée	457 cm ³
Capacité du réservoir de carburant	27L
Capacité d'huile moteur	1,1L
Type de départ	Démarrage à rappel/démarrage électronique/démarrage à distance/démarrage par simple pression
Batterie	9Ah
Dimensions extérieures (mm)	764×667×731
Poids net	95kg
Niveau de bruit	68dBA

La puissance nominale de sortie du générateur, les conditions de référence standard suivantes doivent être utilisées

Pression barométrique totale : 100kPa

Température ambiante de l'air : 298K (25 °C)

Humidité relative: 30%

Altitude: 0m

RÈGLES DE SÉCURITÉ

Symboles de sécurité



AVERTISSEMENT

Indique une situation potentiellement dangereuse pouvant entraîner des blessures graves ou la mort ne peuvent être évitées.



MISE EN GARDE

Indique une situation potentiellement dangereuse pouvant entraîner dommages à l'équipement ou à la propriété.

Mise en garde	Lire le manuel d'instructions de l'opérateur avant utilisation	Porter une protection contre le bruit
Danger de monoxyde de carbone (CO)	Risque d'incendie	Risque d'explosion
Danger électrique	Risque de brûlure	Risque de levage

Consignes de sécurité

Le fabricant ne peut pas anticiper toutes les circonstances dangereuses possibles auxquelles l'utilisateur peut être confronté.

Par conséquent, les avertissements contenus dans ce manuel, sur les étiquettes et sur les autocollants apposés ne sont pas exhaustifs. Pour éviter les accidents, l'utilisateur doit comprendre et suivre toutes les instructions du manuel et faire preuve de bon sens.



AVERTISSEMENT

Lisez et comprenez ce manuel dans son intégralité avant d'utiliser. Une mauvaise utilisation de ce générateur pourrait entraîner des blessures graves, voire la mort.



AVERTISSEMENT

Les gaz d'échappement du moteur contiennent des produits chimiques qui peuvent provoquer des cancers et des malformations congénitales.

- Lavez-vous toujours les mains après avoir manipulé le générateur.



AVERTISSEMENT

Le carburant est combustible et s'enflamme facilement. Ne faites pas le plein pendant le fonctionnement. Ne faites pas le plein en fumant ou à proximité de flammes nues.

Ne renversez pas de carburant.

RÈGLES DE SÉCURITÉ



Les gaz d'échappement sont toxiques ; ne pas fonctionner dans un endroit non ventilé

- Utiliser un générateur à l'intérieur **PEUT VOUS TUER EN QUELQUES MINUTES !**
- Le monoxyde de carbone est un gaz toxique et inodore qui peut provoquer des maux de tête, de la confusion, de la fatigue, des nausées, des évanouissements, des convulsions ou la mort. Si vous commencez à ressentir l'un de ces symptômes, sortez **IMMÉDIATEMENT** de l'air frais et consultez un médecin.
- Ne jamais utiliser à l'intérieur, dans un endroit couvert ou dans un espace confiné, même si les portes et fenêtres sont ouvertes.
- Installez un avertisseur de monoxyde de carbone fonctionnant sur batterie près des chambres.
- Empêchez les gaz d'échappement de cet appareil de pénétrer dans une zone confinée par les fenêtres, les portes, les événements ou d'autres ouvertures.
- Lorsque vous travaillez dans des zones où des vapeurs pourraient être inhalées, utilisez un masque respiratoire conformément à toutes ses instructions.



Ne dépassez jamais la capacité en watts/ampérage du générateur. Cela pourrait endommager le générateur et/ou les appareils électriques connectés.

- Vérifiez les exigences de tension et de fréquence de fonctionnement de tous les appareils électriques avant de les brancher sur le générateur.



Ne démarrez ou n'arrêtez jamais le moteur avec des appareils électriques branchés aux prises. Ne pas le faire pourrait endommager le générateur et/ou les appareils électriques.

- Démarrez toujours le moteur et laissez-le se stabiliser avant de connecter des appareils électroniques.
- Débranchez tous les appareils électroniques avant d'arrêter le moteur.



Le Starer et d'autres pièces mobiles peuvent s'accrocher aux vêtements, aux bijoux et aux cheveux.

- Ne portez pas de vêtements amples ni de gants.
- Retirez les bijoux ou tout autre objet qui pourrait être happé par les pièces mobiles.
- Attachez ou portez un couvre-chef protecteur pour retenir les cheveux longs.



Le cordon de traction recule rapidement et tire le bras vers le moteur plus rapidement que vous ne pouvez le lâcher, ce qui pourrait entraîner des blessures.

- Pour éviter les risques de blessures causés par un changement brusque du sens de rotation du moteur, tirez lentement sur la corde du démarreur jusqu'à ce qu'une résistance se fasse sentir, puis tirez rapidement.



Évitez de toucher les zones chaudes de cet appareil.

- Soyez prudent à proximité du silencieux, du cylindre et des autres pièces du moteur car ils peuvent être extrêmement chauds.
- Laissez les composants chauds refroidir avant de les toucher.



Les précautions à respecter par l'utilisateur en cas de réalimentation par les groupes électrogènes d'une installation, en fonction des mesures de protection existantes dans cette installation et de la réglementation applicable.



L'utilisateur doit se conformer aux réglementations de sécurité électrique applicables au lieu où les groupes électrogènes sont utilisés.

RÈGLES DE SÉCURITÉ



AVERTISSEMENT



Ce générateur produit une tension très élevée qui pourrait provoquer des brûlures ou une électrocution entraînant des blessures graves, voire la mort.

- Ne manipulez jamais le générateur, les appareils électroniques ou tout autre cordon lorsque vous êtes debout dans l'eau, pieds nus ou lorsque les mains ou les pieds sont mouillés.
- Gardez toujours le générateur au sec. Ne faites jamais fonctionner le générateur sous la pluie ou dans des conditions humides.
- Ne branchez jamais d'appareils électroniques sur un générateur dont les fils sont effilochés, usés ou dénudés. Ne touchez jamais les fils nus et n'entrez jamais en contact avec des prises.
- Ne laissez jamais un enfant ou une personne non qualifiée faire fonctionner le générateur. Gardez les enfants à au moins 10 pieds du générateur à tout moment.
- Si vous utilisez le générateur comme alimentation de secours, informez-en le fournisseur de services publics.
- Si vous connectez le générateur au système électrique d'un bâtiment pour une alimentation de secours, vous devez faire appel à un électricien qualifié pour installer un commutateur de transfert. Le fait de ne pas isoler le générateur du service public d'électricité pourrait entraîner des blessures graves, voire la mort, lors des travaux du service public d'électricité.
- Lors de l'utilisation de lignes d'extension ou de réseaux de distribution mobile, la longueur totale des lignes pour une section de 1,5 mm² ne doit pas dépasser 60 m ; pour une section de 2,5 mm², celle-ci ne doit pas dépasser 100 m.
- Le groupe électrogène ne doit pas être connecté à d'autres sources d'énergie sauf avec accessoire conseillé par le fabricant ou avec d'autres générateurs du même modèle.
- Enregistrez ces instructions. Consultez-les fréquemment et utilisez-les pour instruire les autres personnes susceptibles d'utiliser ce produit. Si vous prêtez ce produit à quelqu'un, prêtez également ces instructions.
- En raison des contraintes mécaniques élevées, seul un câble flexible gainé de caoutchouc résistant (conformément à la norme CEI60245-4) ou équivalent doit être utilisé.



AVERTISSEMENT



Le générateur doit être correctement mis à la terre pour éviter l'électrocution.

- Faites fonctionner le générateur uniquement sur une surface plane.
- Connectez toujours l'écrou et la borne de terre sur le cadre à une source de terre appropriée.



AVERTISSEMENT

Utilisez cet appareil uniquement comme prévu, sinon des blessures graves, voire la mort, pourraient en résulter.

- Ne contournez aucun dispositif de sécurité. Les pièces mobiles sont recouvertes de protections. Assurez-vous que toutes les protections sont en place.
- Ne transportez jamais et n'effectuez jamais de réglages sur cet appareil pendant qu'il est en marche.
- N'insérez jamais d'objets dans les fentes de refroidissement.



AVERTISSEMENT

N'utilisez jamais cet appareil s'il y a des pièces cassées ou manquantes et utilisez uniquement des pièces de rechange spécialement conçues pour cet appareil.

- Un traitement inapproprié du générateur peut endommager l'unité et raccourcir sa durée de vie.
- Réparez toujours cet appareil comme spécifié dans ce manuel. Si vous avez des questions, contactez votre revendeur ou consultez un centre de service qualifié.
- Arrêtez le générateur s'il est électrique si la sortie électrique est manquante, si l'appareil vibre excessivement ou commence à fumer, à produire des étincelles ou à émettre des flammes.







AVERTISSEMENT

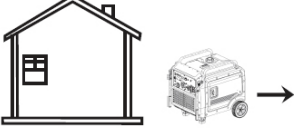

Pour réduire le risque de blessures graves, évitez d'essayer desoulever le générateur seul.

RÈGLES DE SÉCURITÉ

⚠ DANGER	
Utiliser un générateur à l'intérieur PEUT VOUS TUER EN QUELQUES MINUTES. Les gaz d'échappement du générateur contiennent du monoxyde de carbone. C'est un poison que vous ne pouvez ni voir ni sentir.	
	
NE JAMAIS utiliser à l'intérieur d'une maison ou d'un garage. MÊME SI les portes et fenêtres sont ouvertes.	
Utiliser UNIQUEMENT À L'EXTÉRIEUR et loin des fenêtres, portes et bouches d'aération ouvertes.	
⚠ DANGER	
L'utilisation d'une génératrice à l'intérieur PEUT VOUS TUER EN QUELQUE MINUTES. Les émissions contiennent de l'oxyde de carbone. Ceci est un poison invisible et sans odeur.	
Ne JAMAIS utiliser dans la maison ou garage. MÊME SI les portes ou fenêtres sont ouvertes.	Utilisez SEULEMENT à l'extérieur et loin des portes et fenêtres ouvertes, ainsi que des systèmes de ventilation.
⚠ WARNING/AVERTISSEMENT	
	<p>TOXIC FUMES HAZARD. Running engines gives off carbon monoxide, an odourless poisonous gas that can cause nausea, fainting, or death. Do not start engine indoors or in an enclosed area, even if the windows and doors are open.</p> <p>DANGER TOXIQUE. Faire fonctionner un moteur dégage de l'oxyde de carbone, un gaz inodore toxique qui peut provoquer la nausée, évanouissement ou la mort. Ne démarrer pas le moteur à l'intérieur ou dans une espace clos, même si les fenêtres et les portes sont ouvertes.</p>

⚠ WARNING AVERTISSEMENT
<p>FOR ELECTRICAL EQUIPMENT ONLY POUR MATERIEL ELECTRIQUE SEULEMENT FOR USE IN A WEATHER PROTECTED WELL VENTILATED AREA EMPLOYEZ UNIQUEMENT DANS UN EMPLACEMENT A L'ABRI DES INTEMPERIES ET BIEN AERE NEUTRAL FLOATING NEUTRE FLOTTANT DC SYSTEM FLOATING DC RÉSEAU FLOTTANT</p>

CARACTÉRISTIQUES

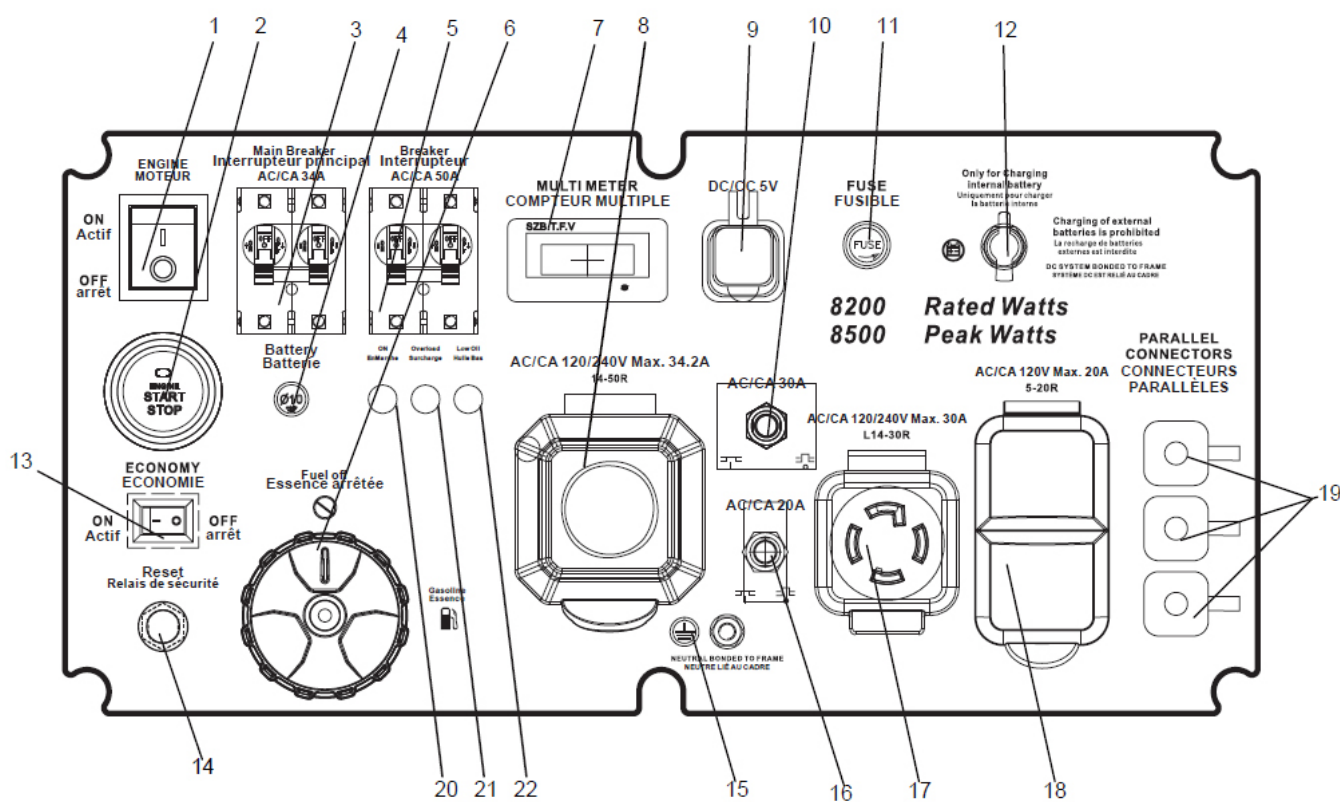
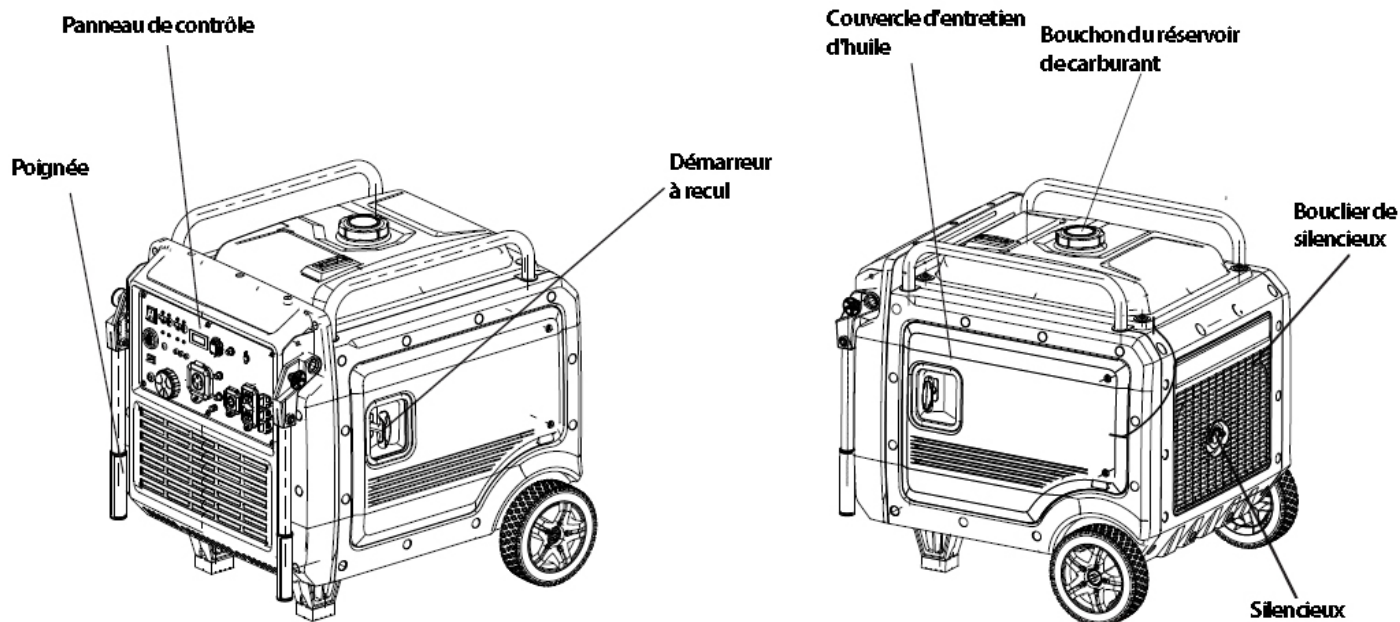

1. Coupe-batterie
2. Commutateur de démarrage en un clic
3. Disjoncteur principal 34A
4. Voyant d'alimentation
5. Disjoncteur 50A
6. Bouton de carburant
7. Compteur à affichage numérique trois en un
8. Prise industrielle américaine à quatre trous

9. USB
10. Disjoncteur bipolaire 30A
11. Tube fusible 3A
12. Prise de charge
13. Interrupteur d'économie d'énergie
14. Réinitialiser le commutateur
15. Borne de mise à la terre
16. Protecteur thermique 20A

17. Douille antidérapante américaine à quatre trous
18. Double prise américaine
19. Prises connectées au réseau
20. Voyant de fonctionnement
21. Voyant de surcharge
22. Témoin d'huile moteur

FONCTIONS DU PANNEAU DE COMMANDE

Bouton de démarrage

Lorsque le bouton de démarrage est en position Fuel off, le moteur ne peut pas démarrer.

Lorsque le bouton de démarrage est en position essence et que l'interrupteur de carburant est en position ouverte, le moteur peut démarrer.

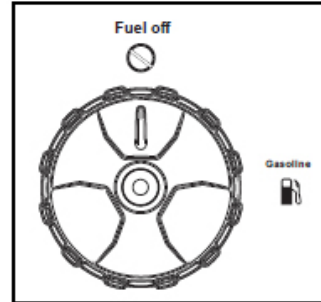

Témoin En marche

Lorsque le générateur fonctionne normalement, le voyant « on » s'allume en vert, indiquant que le générateur fonctionne normalement.

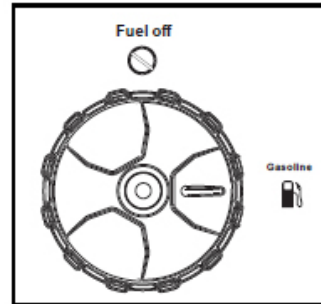

Voyant de surcharge

Lorsque le voyant de surcharge du générateur reste rouge lorsque la charge dépasse le courant spécifié, le générateur mettra en œuvre une protection contre les surcharges pour arrêter de produire du courant externe. A ce moment, il est nécessaire de débrancher l'équipement électrique et d'actionner le bouton « reset » sur le panneau pour réinitialiser la sortie. Après avoir ouvert le disjoncteur, le générateur émettra à nouveau vers le monde extérieur.

Témoin de bas niveau d'huile

Lorsque le voyant « Faible niveau d'huile » s'allume en rouge, cela indique que l'huile moteur est inférieure au niveau d'huile réglé et doit être ajoutée. À ce stade, le moteur ne peut pas être démarré ou utilisé.



Remarque : lorsque le générateur démarre, le voyant de surcharge peut s'allumer pendant quelques secondes, ce qui est un phénomène normal.

FONCTIONS DU PANNEAU DE COMMANDE

Disjoncteur CC

Lorsque le disjoncteur CC est en position « ON », le générateur est capable d'alimenter les appareils électroniques connectés. Lorsque le disjoncteur CC est en position « OFF », le générateur ne fournira plus d'électricité. Le disjoncteur CC s'éteint automatiquement lors de la connexion d'appareils électroniques au générateur qui dépassent la puissance nominale du générateur. Si le DC

Le disjoncteur s'éteint, réduisez la charge des appareils électroniques connectés jusqu'à ce que la charge se situe dans la sortie nominale spécifiée. Pour rétablir l'alimentation, remettez le disjoncteur CC en position « ON ». Dans le même temps, le commutateur de réinitialisation doit être réinitialisé.

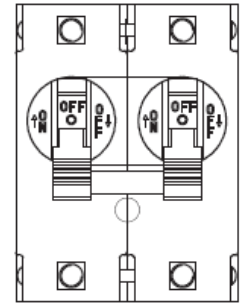

Reset

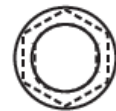

MISE EN GARDE

Si le disjoncteur CC s'éteint à nouveau, arrêtez immédiatement d'utiliser le générateur et consultez nos revendeurs.

Contrôle ECO du moteur

- Lorsque l'interrupteur Engine ECO est placé sur la position « ON », l'unité de commande d'économie détermine automatiquement le régime moteur approprié du générateur en fonction de la charge électronique connectée. Cela se traduit par une économie de carburant supérieure et une réduction du bruit.
- Lorsque le commutateur ECO est tourné sur la position « OFF », le moteur tourne à la vitesse nominale de 3 000 tr/min.

Remarque : L'interrupteur ECO doit être tourné sur la position « OFF » lors de l'utilisation d'appareils électroniques nécessitant un courant de démarrage important, comme un compresseur.

Prises parallèles

Situées sur le côté droit du panneau, les prises parallèles du générateur permettent à un utilisateur de faire fonctionner deux générateurs D8600i simultanément. Cette opération nécessite des câbles spéciaux. Lors du fonctionnement de générateurs parallèles, la puissance nominale est de 14,7 kW. Pour les câbles et les instructions, consultez un revendeur pour un KIT DE CÂBLES DE FONCTIONNEMENT PARALLÈLE.

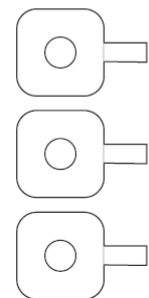

AVERTISSEMENT

Ne connectez jamais des générateurs de modèles différents.

- Connectez ce générateur uniquement à un autre générateur standard D8600i ou à un générateur compagnon D8600i.
- Utilisez uniquement un kit de câbles de fonctionnement parallèle approuvé par les marques pour connecter les générateurs.

FONCTIONS DU PANNEAU DE COMMANDE

Coupe-batterie

Lors du démarrage du générateur, allumez l'interrupteur et éteignez-le lorsqu'il n'est pas utilisé.

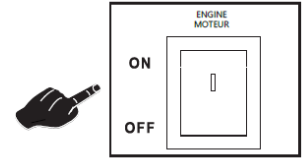

Bouton-poussoir Démarrage/Arrêt

Lorsque l'interrupteur de la batterie est allumé, appuyez longuement pour démarrer automatiquement le générateur et appuyez à nouveau pour arrêter le générateur.



Borne de terre

La borne de terre du générateur doit toujours être utilisée pour connecter le générateur à une tige de terre entraînée. Connectez la borne de terre à la tige de terre entraînée avec un fil de cuivre n° 8 AWG (American Wire Gage). Le fil se connecte à la borne entre la rondelle frein et l'écrou. Serrez bien l'écrou pour assurer une bonne connexion. La mise à la terre du générateur vous protège des chocs électriques résultant d'une accumulation d'électricité statique ou de défauts à la terre non détectés.

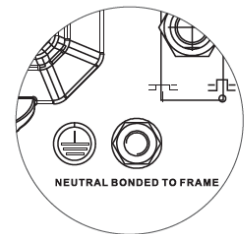

Le générateur doit être correctement mis à la terre pour éviter l'électrocution.

- Faites fonctionner le générateur uniquement sur une surface plane.
- Connectez toujours l'écrou et la borne de terre sur le cadre à une source de terre appropriée.

ASSEMBLAGE

Connexion du générateur à un système électrique

• Si vous connectez le générateur au système électrique d'un bâtiment pour une alimentation de secours, vous devez faire appel à un électricien qualifié pour installer un commutateur de transfert. L'alimentation du générateur doit être isolée du disjoncteur ou d'une source d'alimentation alternative. La connexion doit être conforme à tous les codes électriques et lois applicables.

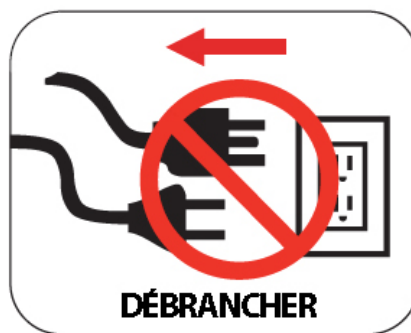

Ne connectez jamais directement le générateur à une source d'alimentation domestique.



AVERTISSEMENT



Ce générateur produit une tension très élevée qui pourrait provoquer des brûlures ou une électrocution entraînant des blessures graves, voire la mort.

- Ne manipulez jamais le générateur, les appareils électroniques ou tout autre cordon lorsque vous êtes debout dans l'eau, pieds nus ou lorsque les mains ou les pieds sont mouillés.
- Gardez toujours le générateur au sec. Ne faites jamais fonctionner le générateur sous la pluie ou dans des conditions humides.
- Ne branchez jamais d'appareils électroniques sur un générateur dont les fils sont effilochés, usés ou dénudés. Ne touchez jamais les fils nus et n'entrez jamais en contact avec des prises.
- Ne laissez jamais un enfant ou une personne non qualifiée faire fonctionner le générateur. Gardez les enfants à au moins 10 pieds du générateur à tout moment.
- Si vous utilisez le générateur comme alimentation de secours, informez-en le fournisseur de services publics.
- Si vous connectez le générateur au système électrique d'un bâtiment pour une alimentation de secours, vous devez faire appel à un électricien qualifié pour installer un commutateur de transfert. Le fait de ne pas isoler le générateur du service public d'électricité pourrait entraîner des blessures graves, voire la mort, lors des travaux du service public d'électricité.
- Lors de l'utilisation de lignes d'extension ou de réseaux de distribution mobile, la longueur totale des lignes pour une section de 1,5 mm² ne doit pas dépasser 60 m ; pour une section de 2,5 mm², celle-ci ne doit pas dépasser 100 m.
- Le groupe électrogène ne doit pas être connecté à d'autres sources d'énergie sauf avec accessoire conseillé par le fabricant ou avec d'autres générateurs du même modèle.
- Enregistrez ces instructions. Consultez-les fréquemment et utilisez-les pour instruire les autres personnes susceptibles d'utiliser ce produit. Si vous prêtez ce produit à quelqu'un, prêtez également ces instructions.
- En raison des contraintes mécaniques élevées, seul un câble flexible gainé de caoutchouc résistant (conformément à la norme CEI60245-4) ou équivalent doit être utilisé.

ASSEMBLAGE

Ajout de carburant

- Placez le générateur sur une surface propre et plane dans un endroit bien ventilé.
- Retirez le bouchon du réservoir de carburant.
- Insérez un entonnoir dans le réservoir de carburant et versez soigneusement de l'essence dans le réservoir jusqu'à ce que le niveau de carburant atteigne environ 1 ½ pouces sous le haut du goulot. Veillez à ne pas trop remplir le réservoir pour laisser de l'espace à l'expansion du carburant.
- Remplacez le bouchon du réservoir et fixez-le fermement.

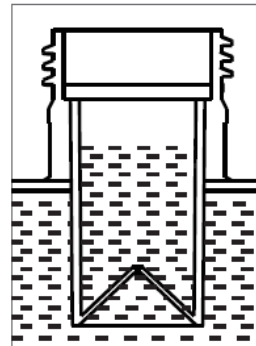
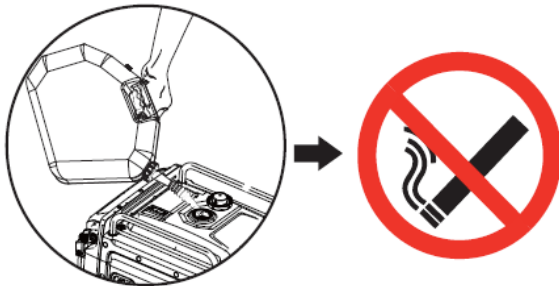
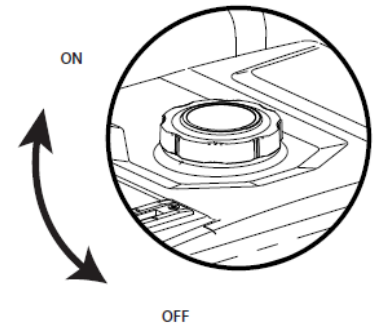

Ne fumez pas lorsque vous ajoutez du carburant.

Ne pas trop remplir le réservoir pour laisser de l'espace à l'expansion du carburant.

Ajout/vérification de l'huile moteur (voir fig. 4)

Le type d'huile inclus et recommandé pour une utilisation typique est l'huile moteur 10W-30. Si vous faites fonctionner le générateur à des températures extrêmes, reportez-vous au tableau suivant.

Type d'huile moteur recommandé									
		10W-30							
	5W-30					10W-40			
	5W-30 Synthétique								
	-20	0	20	40	60	80	100	120	
°C	-28.9	-17.8	-6.7	4.4	15.6	26.7	37.8	48.9	
Température ambiante									

ASSEMBLAGE

REMARQUE : Vérifiez le niveau d'huile moteur avant chaque utilisation ou toutes les 8 heures de fonctionnement.

- Éteignez le générateur et laissez le moteur refroidir pendant au moins cinq minutes.
- Placez le générateur sur une surface plane dans un endroit bien ventilé.
- Retirez le boulon.
- Retirez le couvercle de service du moteur.
- Nettoyez la zone autour de la jauge d'huile.

Pour le premier remplissage d'huile :

- Dévissez et retirez lentement la jauge d'huile.
- À l'aide de l'entonnoir, versez lentement l'huile moteur fournie dans l'orifice de remplissage d'huile. Arrêtez-vous fréquemment pour vous assurer de ne pas trop remplir. **REMARQUE :** Votre générateur a été testé fonctionnellement en usine et peut contenir un minimum d'huile résiduelle. De l'huile supplémentaire est nécessaire pour faire fonctionner l'unité. **Ne pas trop remplir.**
- Remplacez et serrez la jauge d'huile.
- Installez le couvercle de service du moteur et serrez les boulons.

Pour vérifier le niveau d'huile :

- Dévissez et retirez lentement la jauge d'huile.
- Nettoyez la jauge et remettez-la en place dans le trou de remplissage d'huile. N'enfilez pas la jauge.
- Retirez la jauge et vérifiez que le niveau d'huile se situe dans la plage de fonctionnement sûre.
- Si le niveau d'huile est bas, ajoutez progressivement l'huile moteur recommandée et vérifiez à nouveau jusqu'à ce que le niveau se situe dans la plage de fonctionnement sûre.
- Remplacez la jauge d'huile et serrez-la à la main.
- Installez le couvercle de service du moteur et serrez les boulons.

Huile recommandée : SAE

Capacité d'huile 10W-30 : 1,1 L

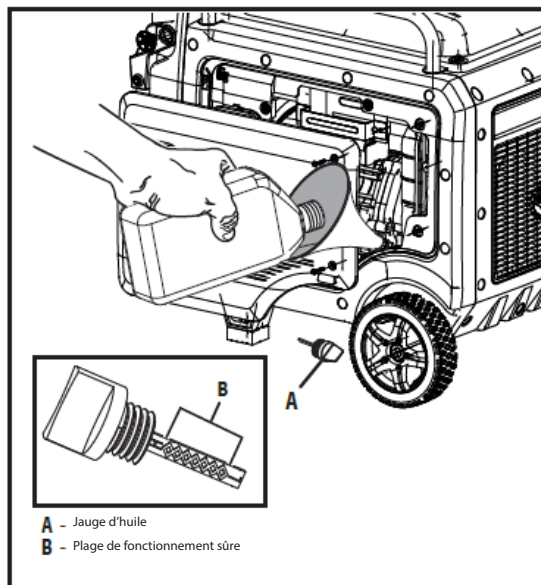

MISE EN GARDE

Le générateur a été expédié sans huile moteur. Vous devez ajouter de l'huile avant de faire fonctionner ce générateur pour la première fois. Vérifiez toujours le niveau d'huile avant chaque opération.

OPÉRATION

Mise à la terre du générateur

Pour éviter l'électrocution, ce générateur doit être correctement mis à la terre avant utilisation. Pour les instructions, voir le Panneau de configuration Fonctions p. 11.

Conditions atmosphériques standard Température ambiante : 77 °F (25 °C)

Pression barométrique : 100 kPa

Humidité relative : 30 %

La puissance du générateur varie en raison des changements de température, d'altitude et d'humidité. Si la température, l'humidité ou l'altitude sont supérieures aux conditions atmosphériques standard, la puissance du générateur sera réduite. La charge attachée au générateur doit donc être réduite.

Comment démarrer le moteur

Démarrage du générateur - Statut de recul (D8600i)

• Placez le générateur sur une surface plane. Toutes les charges électriques DOIVENT être déconnectées du générateur.

Tournez l'interrupteur à bouton sur la position Essence.

Mettez l'interrupteur de la batterie en position ON

Tirez d'abord doucement sur la poignée jusqu'à ce que le câble soit bien accroché, puis tirez fort et rapidement.

(Conseil : lorsque vous tirez sur la poignée, l'autre main doit tenir le générateur pour l'empêcher de tomber)

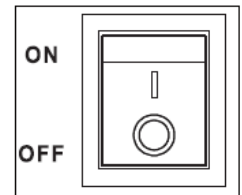
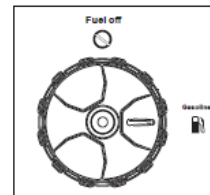

A. Lorsque la température ambiante est inférieure à 0°C (32°F), le temps de chauffage est de 3 minutes.

B. Lorsque la température ambiante est supérieure à 0 °C, le temps de chauffage est de 1 min.

C. Après avoir exécuté le temps ci-dessus, il est recommandé que le programme d'économie d'énergie

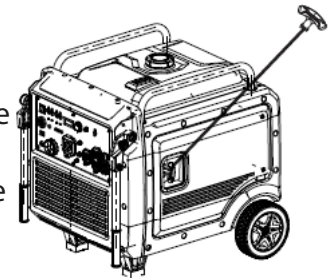

OPÉRATION

Démarrage du générateur : démarrage par simple pression et démarrage à distance (D8600i)

- Placez le générateur sur une surface plane. Toutes les charges électriques DOIVENT être déconnectées du générateur.
- Tournez l'interrupteur à bouton sur la position Essence.
- Mettez l'interrupteur de la batterie en position ON.
- Appuyez longuement sur l'interrupteur de démarrage à un bouton, le moteur démarre automatiquement. En cas d'échec du démarrage, le moteur démarrera automatiquement deux fois.

Démarrage à distance : appuyez et maintenez enfoncé le bouton ON de la télécommande de démarrage à distance pendant 0,5 seconde.

- Lorsque la batterie est épuisée, démarrez de la manière suivante :

- Ouvrir le panneau latéral ;
- Ajustez manuellement le registre pour fermer le registre ;
- Démarrez manuellement ;
- Assemblez le déflecteur.

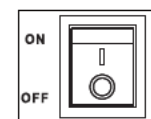
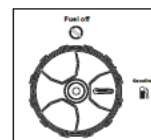
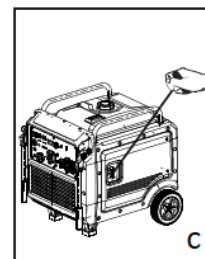
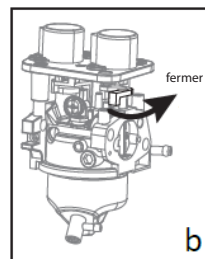

A. Lorsque la température ambiante est inférieure à 0 °C (32°F), le temps de chauffage est de 3 minutes.

B. Lorsque la température ambiante est supérieure à 0 °C, le temps de chauffage est de 1 min.

C. Après avoir exécuté le temps ci-dessus, il est recommandé que le programme d'économie d'énergie

Raccordement d'équipements électriques

Astuce : lors de l'utilisation des appareils suivants, tels que des compresseurs d'air et des pompes immergées, le mode d'économie d'énergie doit être désactivé en raison du courant de démarrage important requis.

OPÉRATION

Comment arrêter le moteur

Arrêt du générateur - Démarrage par simple pression et démarrage à distance (D8600i)

• Débranchez tout appareil électronique. Toutes les charges DOIVENT être déconnectées du générateur. Ne démarrez ou n'arrêtez jamais le moteur avec des appareils électriques branchés aux prises.

• a. One push off/One push start : appuyez sur l'interrupteur pendant 1 seconde et relâchez-le pour éteindre le groupe électrogène ;

• b. Arrêt à distance : appuyez sur le bouton d'arrêt de la clé de télécommande pendant 1 seconde pour la relâcher, et le groupe électrogène sera fermé ;

• Placez l'interrupteur d'alimentation sur la position « Off ».

• Tournez l'interrupteur de carburant sur la position « Off ».

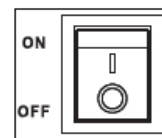

AVERTISSEMENT

Ne démarrez ou n'arrêtez jamais le moteur avec des appareils électriques branchés aux prises. Ne pas le faire pourrait endommager le générateur et/ou les appareils électriques connectés.

- Démarrez toujours le moteur et laissez-le se stabiliser avant de connecter des appareils électroniques.
- Débranchez tous les appareils électroniques avant d'arrêter le moteur.

Réinitialisation de la manette

Appuyez longuement sur le bouton de démarrage unique pendant environ 10 secondes, le voyant commence à clignoter.

Appuyez ensuite sur n'importe quel bouton de la télécommande pendant environ 1 seconde, le voyant ne clignote pas et devient « allumé », indiquant « correspondance réussie ».

Lecture du compteur

La première lecture du compteur est le temps d'utilisation courante et se réinitialise à chaque démarrage de la machine.

«V» est pour le voltage

«F» est pour la fréquence

«T» est pour le temps total d'utilisation

OPÉRATION

Comment connecter des appareils électroniques

1. Avant de démarrer le générateur

- Assurez-vous que le générateur est mis à la terre (voir page 11 pour les instructions).
- Assurez-vous que la charge connectée se situe dans la puissance nominale du générateur et dans le courant nominal de la prise.
- Assurez-vous que tous les cordons et prises électriques sont en bon état.
- Assurez-vous que tous les appareils électroniques sont éteints avant de les brancher sur le générateur.

2. Démarrez le moteur

3. Si la charge attachée est petite, tournez l'interrupteur ECO sur la position « ON ». Pour une charge plus importante ou si vous connectez plusieurs appareils électroniques, tournez l'interrupteur ECO sur la position « OFF ».

4. Assurez-vous que le voyant vert du pilote CA est allumé.

5. Une fois le moteur stabilisé, branchez et allumez la première charge. Il est fortement recommandé de brancher les appareils ayant la puissance la plus élevée en premier et la puissance la plus petite en dernier pour éviter de surcharger le générateur.

6. Laissez la puissance du générateur se stabiliser (le moteur et les appareils connectés fonctionnent uniformément) avant de brancher la charge suivante.

Charger une batterie de 12 volts

Ce générateur peut être utilisé pour charger une batterie automobile ou de stockage de 12 volts en suivant les étapes suivantes :

Inspectez le niveau de liquide des cellules de la batterie. Ajoutez UNIQUEMENT de l'eau distillée à toute cellule où le niveau de liquide est faible. N'ajoutez jamais d'eau du robinet.

1. Utilisez une brosse métallique pour nettoyer les bornes de la batterie si elles sont corrodées.
2. Avant de connecter la batterie au générateur, démarrez le moteur du générateur. Assurez-vous que le DC Protector est tourné en position « ON ».
3. Connectez solidement le serre-câble rouge à la borne positive (+) de la batterie.
4. Connectez solidement le serre-câble noir à la borne négative (-) de la batterie.
5. Tournez le commutateur ESC sur la position « OFF » pour démarrer le chargement de la batterie.

6. La batterie est considérée comme complètement chargée lorsque la gravité de son fluide est comprise entre 1,26 et 1,28 lorsqu'elle est mesurée par un hydromètre.

Remarque : Il est fortement recommandé de vérifier le niveau de gravité de l'électrode au moins une fois par heure avec un densimètre pour éviter une surcharge et tester l'état de la batterie. Veillez à suivre les instructions du fabricant de l'hydromètre.

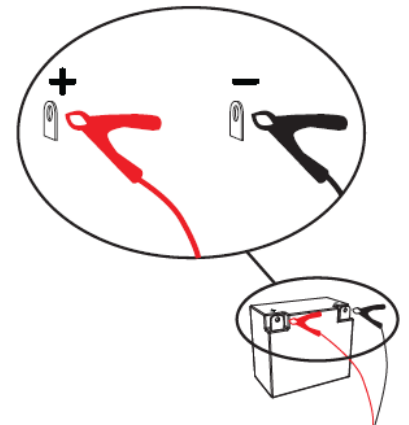

AVERTISSEMENT



L'électrolyte de la batterie est toxique et dangereux.

- Ne débranchez pas les pinces de la batterie pendant la charge. Les batteries produisent des gaz explosifs. Débrancher les pinces de la batterie pendant la charge pourrait produire des étincelles et s'enflammer.
- Ne chargez pas la batterie dans un endroit clos.
- Ne fumez jamais pendant que vous chargez la batterie ou faites fonctionner ou alimentez ce générateur.
- L'électrolyte de la batterie contient de l'acide sulfurique. Évitez tout contact avec la peau, les yeux et les vêtements. Portez toujours des lunettes de protection lorsque vous chargez la batterie.
- Si l'acide de la batterie entre en contact avec la peau, rincez immédiatement à l'eau. En cas de contact avec les yeux, rincez à l'eau pendant 15 minutes et consultez immédiatement un médecin. En cas d'ingestion interne, buvez de grandes quantités d'eau ou de lait, suivis de lait de magnésie, d'œuf battu ou d'huile végétale. Contactez immédiatement un médecin.

OPÉRATION

Fonctionnement parallèle CA

Le D8600i generator dispose de deux modèles compatibles entre eux (Standard et Companion). Il est possible de connecter deux générateurs D8600i entre eux, à l'aide d'un kit de câbles parallèles.

- Connectez les CÂBLES DE FONCTIONNEMENT PARALLÈLE à deux générateurs D8600i conformément aux instructions fournies avec le kit de câbles.
- Assurez-vous que l'interrupteur ECO est dans la même position sur les deux génératrices.
- Tous les appareils électroniques doivent être éteints et débranchés des générateurs avant de démarrer les moteurs des générateurs.
- Démarrez les moteurs des génératrices. Assurez-vous que le voyant de sortie vert s'allume pour chaque générateur.
- Une fois le moteur stabilisé, branchez l'appareil électronique à la prise secteur et allumez la première charge.
- Laissez la puissance du générateur se stabiliser (le moteur et les appareils connectés fonctionnent uniformément) avant de brancher la charge suivante.

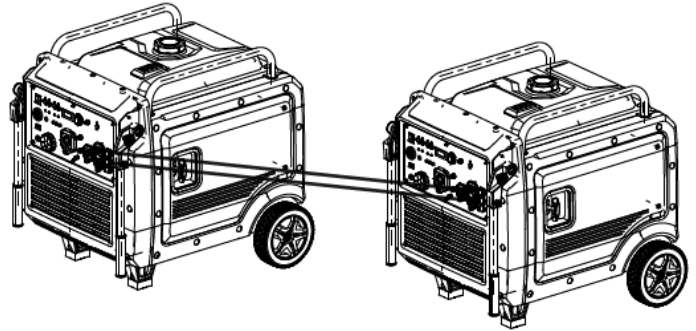

Puissance maximale en parallèle

Fonctionnement : puissance nominale de 14,7 kW en parallèle

Remarque : Il est fortement recommandé de brancher les appareils ayant la puissance la plus élevée en premier et la puissance la plus petite en dernier pour éviter de surcharger le générateur.

Remarque : La plupart des appareils électroniques nécessitent une puissance supérieure à leur puissance nominale pour démarrer. Cette puissance supplémentaire est appelée surtension et dure généralement entre 2 et 3 secondes. Lorsqu'un appareil électronique est démarré, l'indicateur rouge de surcharge peut s'allumer. C'est normal. Si le voyant reste allumé, débranchez tous les appareils électroniques et arrêtez le moteur. Se reporter à « Témoin de surcharge du moteur » à la page 9.



Connectez uniquement au générateur des appareils électroniques en bon état de fonctionnement et ne dépassant pas la puissance nominale des générateurs parallèles ou de la prise souhaitée.

- Un appareil ou un cordon d'alimentation défectueux peut créer un choc électrique. N'utilisez pas d'appareils électroniques dont le cordon ou la fiche est endommagé.
- Si un appareil commence à fonctionner anormalement, devient lent ou cale, éteignez et débranchez immédiatement l'appareil. L'appareil peut présenter un défaut ou sa capacité de charge nominale dépasse l'alimentation électrique du générateur.
- Pour éviter d'endommager le générateur ou l'appareil électronique, ne connectez pas de charge au générateur si sa puissance électrique dépasse celle de la prise.



Ne connectez jamais des générateurs de modèles différents.

- Connectez ce générateur uniquement à un autre générateur D8600i ou à un générateur compagnon D8600i.
- Utilisez uniquement un kit de câbles de fonctionnement parallèle approuvé par la marque pour connecter les générateurs.
- Le câble parallèle doit être retiré si vous utilisez un seul générateur.
- Ne débranchez ou ne retirez jamais le câble de fonctionnement en parallèle pendant que le générateur est encore en marche.

OPÉRATION

Ne surchargez pas le générateur

Assurez-vous de pouvoir fournir suffisamment de watts nominaux pour tous les appareils électroniques connectés au générateur. Les watts nominaux font référence à la puissance qu'un générateur doit fournir pour faire fonctionner un appareil. Les surtensions font référence à la puissance qu'un générateur doit fournir pour démarrer un appareil électronique. Cette surtension pour démarrer un appareil dure généralement entre 2 et 3 secondes, mais cette puissance supplémentaire doit être prise en compte lors de la sélection des appareils électroniques que vous envisagez de connecter au générateur. Pour éviter de surcharger le générateur, suivez les étapes suivantes :

1. Additionnez la puissance nominale totale de tous les appareils électroniques qui seront connectés simultanément au générateur.
2. Estimez les watts de surtension en ajoutant le ou les éléments ayant la puissance la plus élevée (il n'est pas nécessaire de calculer la puissance de surtension pour tous les appareils car ils doivent être connectés un par un).
3. Ajoutez les watts de surtension au total des watts nominaux à l'étape 1. Maintenez la charge totale dans les limites de la capacité électrique du générateur.

Guide de référence sur la puissance

(Les puissances indiquées ne sont que des approximations. Vérifiez l'appareil électronique pour connaître la puissance réelle.)

Essentiels	Puissance nominale	Surtensions en watts
Ampoules 75W	75 chaque	75 chaque
Réfrigérateur/congélateur 18 pieds cubes	800	2200
Ventilateur de fournaise (½HP)	800	2350
Pompe de puisard (½HP)	1000	2000
Pompe à eau (½HP)	1000	3000
Chauffage/Refroidissement		
Déshumidificateur	650	800
Ventilateur de table	800	2000
Couverture électrique	400	400
Appareil de chauffage	1800	1800
Cuisine		
Mixeur	300	900
Grille-pain (2 tranches)	1000	1600
Machine à café	1500	1500
Cuisinière électrique (1 élément)	1500	1500
Lave-vaisselle	1500	3000
Buanderie		
Fer à repasser	1200	1200
Machine à laver	1150	3400
Sèche-linge à gaz	700	2500

Salle de bain	Puissance nominale	Surtensions en watts
Sèche-cheveux	1250	0
Fer à friser	1500	0
Salle familiale		
XBox or PlayStation	40	0
Radio AM/FM	100	100
Magnétoscope	100	100
Téléviseur (27")	500	500
Bureau		
Télécopieur	65	0
Ordinateur (écran 17")	800	0
Imprimante laser	950	0
Photocopieuse	1600	0
Outils électroportatifs		
Lampe de travail halogène 1000 W	1000	0
Pulvérisateur sans air (½HP)	600	1200
Scie réciprocque	960	0
Scie circulaire (7 ¼")	1400	2300
Scie à onglet (10")	1800	1800
Scie à table/à bras radial	2000	2000
Perceuse électrique (½ HP, 5,4 A)	600	900

ENTRETIEN

Un entretien régulier prolongera la durée de vie de ce générateur et améliorera ses performances. La garantie ne couvre pas les éléments résultant d'une négligence, d'une mauvaise utilisation ou d'un abus de l'opérateur. Pour bénéficier de la pleine valeur de la garantie, l'opérateur doit entretenir le générateur comme indiqué dans ce manuel, y compris un stockage approprié.



Avant d'inspecter ou d'entretenir cette machine, assurez-vous que le moteur est arrêté et qu'aucune pièce ne bouge. Débranchez le fil de la bougie et éloignez-le de la bougie.



Si vous ne savez pas comment effectuer une tâche de maintenance, faites réparer l'appareil par nos revendeurs.



Utilisez uniquement nos pièces de rechange spécifiées.

Calendrier d'entretien

Étapes préalables à l'opération

Avant de démarrer le moteur, effectuez les étapes préalables à l'utilisation suivantes :

- Vérifiez le niveau de l'huile moteur et le niveau du réservoir de carburant. Vérifiez toute fuite.
- Vérifiez que le flexible de carburant n'est pas fissuré ou endommagé. Remplacez si nécessaire.
- Assurez-vous que le filtre à air est propre.
- Retirez tous les débris accumulés sur le générateur et autour du silencieux et des commandes. Utilisez un aspirateur pour ramasser les débris. Si de la saleté est incrustée, utilisez une brosse à poils doux.
- Inspectez la zone de travail pour déceler tout danger.

Après chaque utilisation

Suivez la procédure suivante après chaque utilisation :

- Arrêtez le moteur.
- Rangez l'appareil dans un endroit propre et sec.

Après les 5 premières heures	Changer l'huile
Après 8 heures ou quotidiennement	Nettoyer les débris.
	Vérifiez le niveau d'huile moteur.
6 mois (100 heures d'utilisation)	Vérifiez et nettoyez l'élément du filtre à air. (Entretenez plus souvent dans des conditions humides ou poussiéreuses.)
	Changez l'huile du moteur. (Entretenez plus souvent dans des conditions sales ou poussiéreuses.)
	Vérifiez l'écran du silencieux. Remplacez si nécessaire.
	Bougie d'allumage d'entretien.
	Inspecter le silencieux et le pare-étincelles
12 mois (300 heures d'utilisation)	Nettoyer le filtre à carburant. Remplacez si nécessaire.
	Vérifiez le tuyau de reniflard du carter pour déceler des fissures ou des dommages. Remplacez si nécessaire.
	Décarboniser la culasse. Voir revendeur.
	Vérifiez et ajustez le jeu des soupapes. Voir revendeur.
	Vérifiez tous les raccords et fixations. Voir revendeur.

ENTRETIEN

Vérification de la bougie d'allumage

- Retirez le capuchon. Retirez ensuite le capuchon de la bougie d'allumage.
- Débranchez le fil de bougie de la bougie.
- Avant de retirer la bougie d'allumage, nettoyez la zone autour de sa base pour empêcher les débris de pénétrer dans le moteur.
- Insérez une clé à douille pour bougie d'allumage dans l'ouverture située à l'extérieur du couvercle. Tournez la clé dans le sens inverse des aiguilles d'une montre.
- Vérifiez la décoloration et nettoyez les dépôts de carbone de l'électrode avec une brosse métallique.
- Vérifiez l'écartement des électrodes et ajustez-le lentement à 0,7 - 0,8 mm (0,028 - 0,031 in) si nécessaire.
- Réinstallez la bougie d'allumage et serrez-la au couple de 20,0 Nm (14,8 pi-lb).
- Si la bougie d'allumage est usée, remplacez-la uniquement par une pièce de rechange équivalente. La bougie d'allumage doit être remplacée chaque année.
- Rebranchez le fil de bougie.
- Remplacez le capuchon de la bougie d'allumage, puis replacez le capuchon.

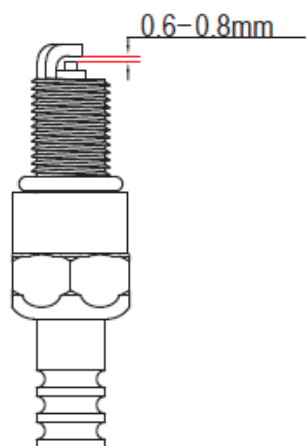

Bougie d'allumage standard : F7TC/F7RT

Écart de bougie d'allumage : 0,6 à 0,8 mm (0,024 à 0,032 pouces)

Couple de bougie d'allumage : 25,0 Nm (18,4 lbf.ft)

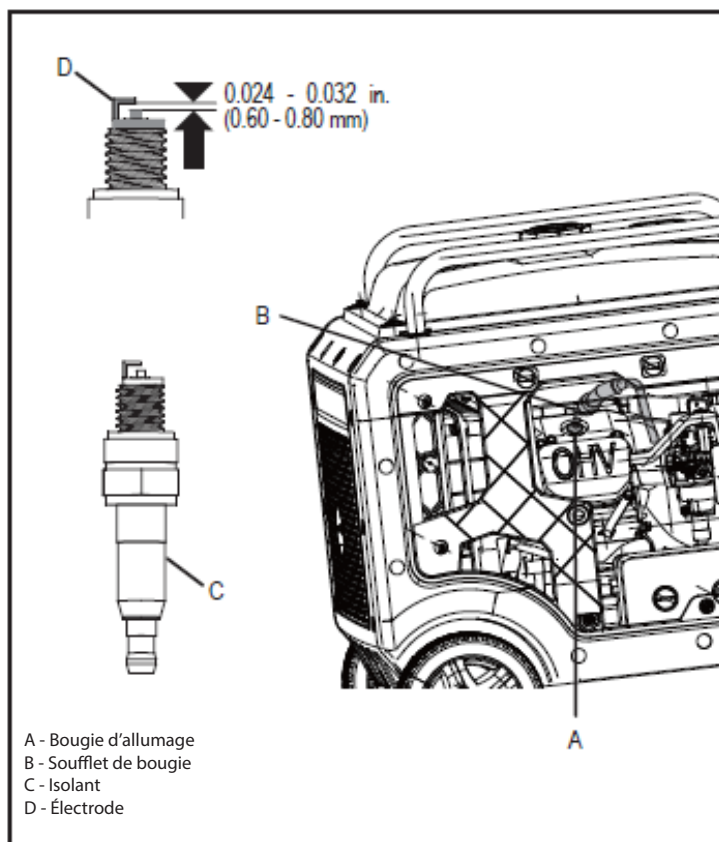

Réglage du carburateur

Le carburateur est à faibles émissions et est équipé d'un robinet de mélange de ralenti non réglable. Si un réglage est nécessaire, contactez un revendeur agréé.

ENTRETIEN

Changer l'huile

- Placez le générateur sur une surface plane.
- Faites fonctionner le générateur pendant plusieurs minutes jusqu'à ce que le moteur soit chaud. Éteignez le générateur.
- Retirez les vis, puis retirez le boîtier extérieur.
- Retirez la jauge du carter.
- Placez un carter d'huile sous le moteur. Inclinez le générateur pour récupérer l'huile usagée. Laissez l'huile s'écouler complètement.
- Remettez le générateur sur une surface plane.
- Ajoutez délicatement de l'huile moteur 4 temps (SAE 1 OW-30) dans le réservoir vide jusqu'à ce que l'huile atteigne le bord extérieur de l'orifice de remplissage d'huile (trou de la jauge du carter).
- Utilisez un chiffon propre pour essuyer toute huile renversée.
- Remplacer la jauge du carter.
- Réinstallez le boîtier extérieur et serrez les vis.

Huile moteur recommandée : SAE 10W-30

Qualité d'huile moteur recommandée : type API Service SE ou qualité supérieure d'huile moteur.

Quantité d'huile moteur : 1,1 L

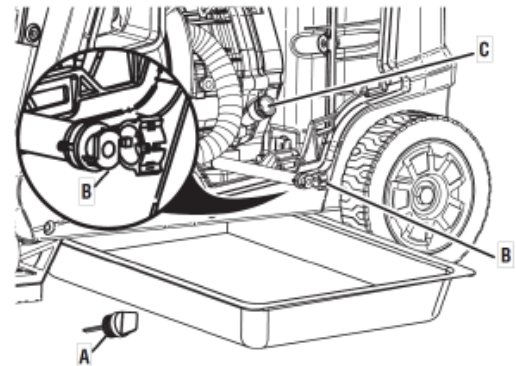
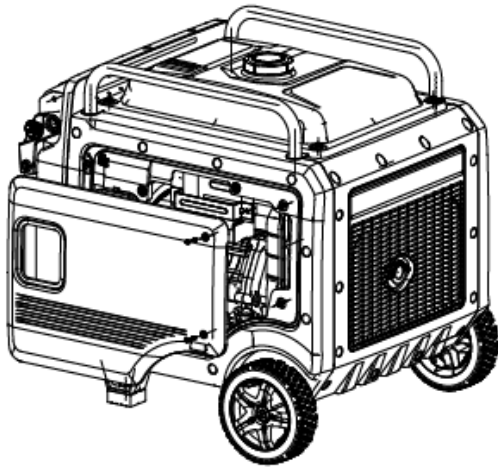

A - Jauge d'huile
B - Vidange
C - Remplissage d'huile



MISE EN GARDE

N'inclinez pas le générateur lorsque vous ajoutez de l'huile. Cela pourrait entraîner un remplissage excessif qui pourrait endommager le moteur.



MISE EN GARDE

Assurez-vous qu'aucun corps étranger ne pénètre dans le carter

ENTRETIEN

Filtre à air

Un filtre à air sale réduira la durée de vie du moteur, rendra difficile le démarrage du moteur et réduira les performances de l'appareil. Remplacez-le chaque année par un nouveau filtre.

- Pour nettoyer, retirez les vis puis retirez le boîtier extérieur.
- Retirez les vis puis retirez le couvercle du filtre à air.
- Retirez l'élément en mousse.
- Lavez l'élément en mousse avec du solvant et laissez-le sécher.
- Versez une petite quantité d'huile sur l'élément en mousse puis essorez, sans essorer, l'excès d'huile. L'élément en mousse doit être humide, mais pas dégoulinant.
- Réinsérez l'élément en mousse dans le boîtier du filtre à air.

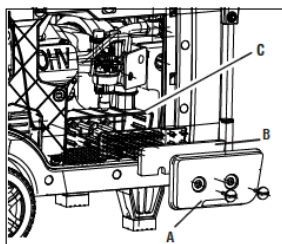

A - Couvercle du filtre à air
B - Filtre à air
C - Boîtier filtre à air

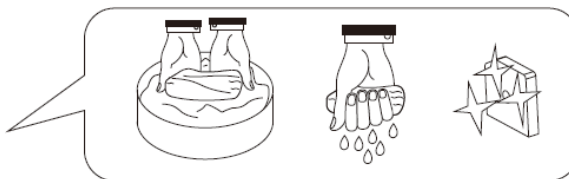

MISE EN GARDE

Ne faites pas fonctionner le générateur sans réinstaller l'élément en mousse, sinon une usure excessive du piston et du cylindre pourrait en résulter.

Vérification du silencieux et du pare-étincelles

- Inspectez le silencieux pour déceler des fissures, de la corrosion ou d'autres dommages.
- Desserrez le boulon, puis retirez le capuchon du silencieux, la grille du silencieux et le pare-étincelles.
- Vérifiez la grille du silencieux et le pare-étincelles pour déceler des dépôts de carbone. Éliminez les dépôts de carbone avec une brosse métallique.
- Vérifiez l'écran du silencieux et le pare-étincelles pour déceler tout dommage. S'ils sont endommagés, remplacez-les par nos pièces de rechange spécialement conçues pour cet appareil.
- Installez le pare-étincelles. Alignez la saillie du pare-étincelles avec le trou dans le tuyau du silencieux.
- Installez la grille du silencieux et le capuchon du silencieux.

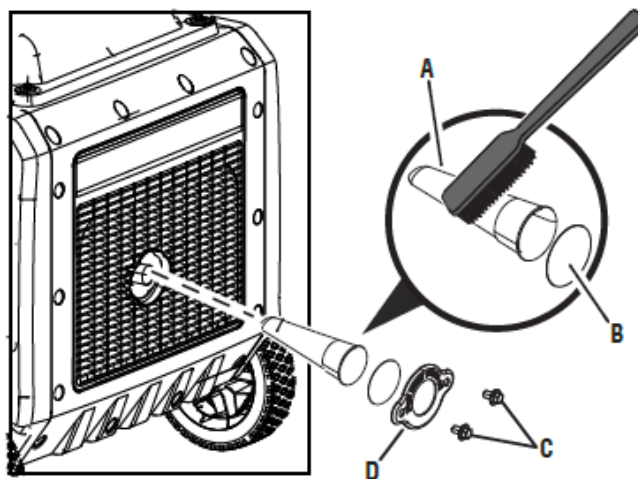

A - Pare-étincelles
B - Écran
C - Vis
D - Support



AVERTISSEMENT



Évitez de toucher les zones chaudes de cet appareil.

- Soyez prudent à proximité du silencieux, du cylindre et des autres pièces du moteur car ils peuvent être extrêmement chauds.
- Laissez les composants chauds refroidir avant de les toucher.

ENTRETIEN

Filtre de réservoir de carburant

- Pour nettoyer, retirez le bouchon du réservoir et le filtre.
- Nettoyer le filtre avec de l'essence.
- Essuyez le filtre avec un chiffon propre.
- Installez le filtre.
- Installez le bouchon du réservoir de carburant.

Filtre à carburant

- Pour nettoyer, retirez les vis, retirez le boîtier extérieur et vidangez le carburant.
- Soulevez et maintenez le collier, puis retirez le tuyau du réservoir.
- Retirez le filtre à carburant
- Nettoyer le filtre avec de l'essence.
- Essuyez le filtre avec un chiffon propre et remettez le filtre dans le réservoir.
- Installez le tuyau et le collier.
- Ouvrir le robinet de carburant. Inspectez s'il y a des fuites.
- Installez le boîtier extérieur et serrez les vis.

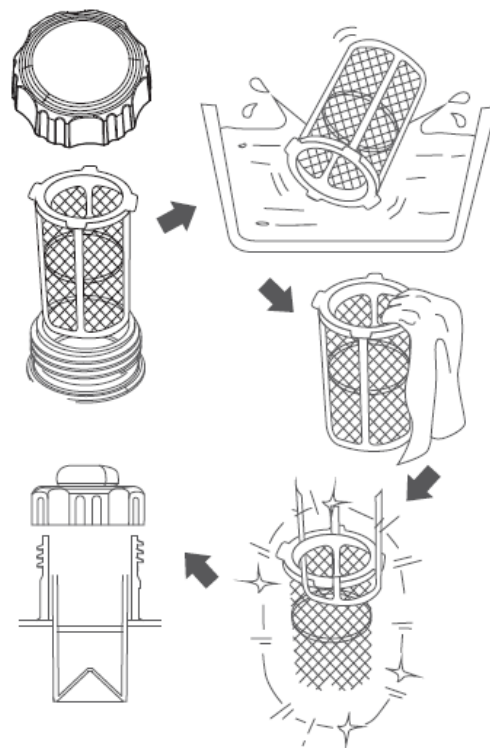

Stockage

Pour protéger votre générateur contre la détérioration lors d'un stockage à long terme, prenez les mesures préventives suivantes :

EXTÉRIEUR

- Retirez tous les débris accumulés sur le générateur et autour du silencieux et des commandes. Utilisez un aspirateur pour ramasser les débris. Si de la saleté est incrustée, utilisez une brosse à poils doux.
- Inspectez les fentes de refroidissement par air. Retirez tous les débris s'ils sont obstrués.
- Conserver à l'intérieur et utiliser une housse de protection pour se protéger de la poussière.

CARBURANT

- Pour un stockage à court terme, ajoutez un stabilisateur de carburant pour empêcher le carburant vicié de provoquer des dépôts d'acide et de gomme dans le système de carburant et le carburateur.
- Pour un stockage à long terme, vidangez le carburant.

MOTEUR

- Retirez la bougie d'allumage. Versez environ 1 TBL d'huile moteur SAE 10W-30 dans le trou de la bougie d'allumage, puis réinstallez la bougie.
- Avec l'interrupteur 3 en 1 en position « OFF », tirez plusieurs fois sur le démarreur à rappel pour enduire les parois du cylindre d'huile.
- Tirez lentement sur le démarreur à rappel jusqu'à ce que vous sentiez une compression du moteur (lorsque vous sentez une résistance). Laissez le moteur dans cet état. Cela aidera à prévenir l'accumulation de rouille dans les parois du cylindre.

ENTRETIEN

Comment vidanger le carburant

- Tournez l'interrupteur sur la position « OFF ».
- Retirez le bouchon du réservoir de carburant et le filtre du réservoir de carburant.
- Utilisez un siphon pour transférer l'essence du générateur dans un contenant approuvé pour l'essence.
- Essuyez tout carburant déversé avec un chiffon propre.
- Démarrez le moteur du générateur et laissez-le tourner jusqu'à ce qu'il s'arrête et que tout le carburant restant soit consommé. Ne connectez pas d'appareils électroniques au générateur pendant ce processus.
- Retirez les vis du boîtier extérieur, puis retirez le boîtier extérieur.
- Vidangez le carburant du carburateur en desserrant la vis de vidange sur la chambre à flotteur du carburateur.
- Tournez l'interrupteur sur « OFF »
- Serrez la vis de vidange.
- Installez le boîtier extérieur et serrez les vis.
- Une fois le moteur complètement refroidi, tournez l'évent du bouchon de carburant sur la position « OFF ».

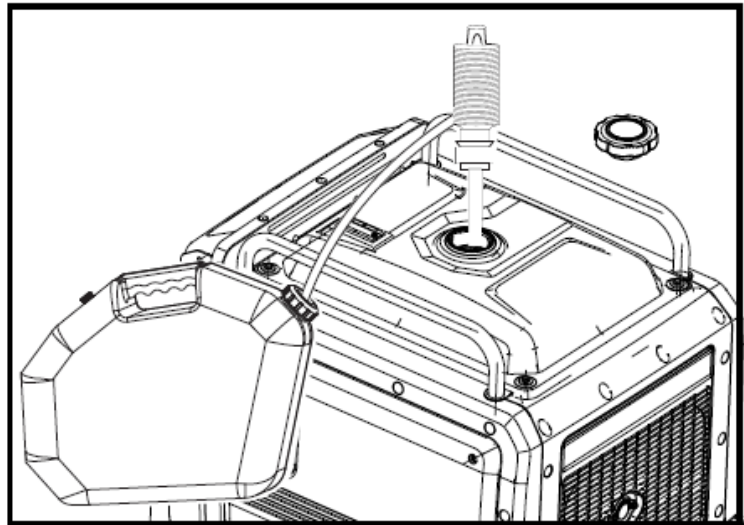
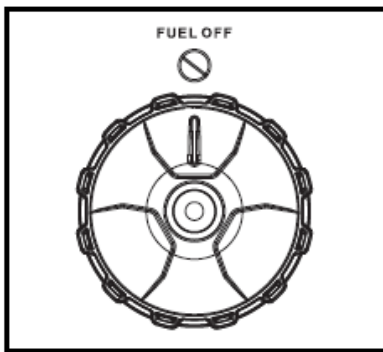

DÉPANNAGE

PROBLÈME	CAUSE	SOLUTION
Le générateur fonctionne mais ne fournit pas d'électricité.	<ol style="list-style-type: none"> 1. Le disjoncteur CC est « OFF » 2. Le voyant lumineux vert CA est éteint. 3. Mauvaise connexion 4. Jeu de cordons défectueux 5. L'appareil connecté est défectueux 6. Défaut dans le générateur 	<ol style="list-style-type: none"> 1. Mettez le disjoncteur CC sur « ON » 2. Arrêtez le moteur et redémarrez. 3. Vérifier et réparer 4. Vérifier et réparer 5. Connectez un appareil qui fonctionne correctement 6. Contactez un revendeur
Le moteur fonctionne bien sans charge mais s'enlise lorsque les charges sont connectées	<ol style="list-style-type: none"> 1. Court-circuit dans l'appareil connecté 2. Le générateur est surchargé 3. Filtre à carburant obstrué 4. Le régime moteur est trop lent 5. Court-circuit dans le générateur 	<ol style="list-style-type: none"> 1. Déconnectez l'appareil 2. Voir page 20 « Ne surchargez pas le générateur ». 3. Nettoyer ou remplacer le filtre à carburant 4. Contactez un revendeur 5. Contactez un revendeur
Le moteur ne démarre pas, s'arrête pendant le fonctionnement ou démarre et tourne difficilement.	<ol style="list-style-type: none"> 1. interrupteur réglé sur « OFF » 2. Filtre à air sale 3. Filtre à carburant obstrué 4. Manque de carburant ou carburant vicié 5. Fil de bougie débranché de la bougie 6. Mauvaise bougie d'allumage 7. Eau dans le carburant 8. Surcharge 9. Niveau d'huile bas 10. Le moteur a été noyé 11. Allumage défectueux 	<ol style="list-style-type: none"> 1. Tournez l'interrupteur sur « CHOKE », puis tirez sur le démarreur à rappel. 2. Nettoyer ou remplacer le filtre à air 3. Nettoyer ou remplacer le filtre à carburant 4. Remplacez le carburant 5. Rebranchez le fil de la bougie d'allumage 6. Nettoyer ou remplacer la bougie d'allumage 7. Vidangez le réservoir de carburant et remplacez le carburant 8. Éteignez le starter 9. Ajoutez le niveau d'huile. 10. Attendez 5 minutes et relancez le moteur 11. Contactez un revendeur
Le moteur manque de puissance	<ol style="list-style-type: none"> 1. Le générateur est surchargé 2. Filtre à carburant obstrué 3. Filtre à air sale 4. Le moteur a besoin d'un entretien 	<ol style="list-style-type: none"> 1. Voir page 20 « Ne surchargez pas le générateur » 2. Nettoyer ou remplacer le filtre à carburant 3. Remplacez le filtre à air 4. Contacter un revendeur
Le moteur « chasse » ou vacille	<ol style="list-style-type: none"> 1. Le starter a été retiré trop tôt 2. Filtre à carburant obstrué 3. Le carburateur fonctionne trop riche ou trop pauvre 	<ol style="list-style-type: none"> 1. Déplacez le starter jusqu'à ce que le moteur tourne uniformément 2. Nettoyer ou remplacer le filtre à carburant 3. Contactez un revendeur

DIAGRAMME

